



MURGIER

VOTRE PARTENAIRE BOISSONS
DEPUIS 1936



CATALOGUE SPIRITUEUX



EDITO

À la découverte de spiritueux, de tonics et mixers premium, nous mettons notre expérience au votre disposition.

Au plaisir de vous présenter des produits d'exception et pour certains exclusifs.

Autour de déclinaisons de boissons sélectionnées par nos soins, nous souhaitons éveiller votre curiosité à ces élixirs.

“ L'alcool ? Un fleuve sucré, dieu du bonheur, qui imprègne doucement le royaume de l'âme. Ce changement étrange survenu en l'espace de quelques secondes, il faudra à l'humanité des générations et des générations pour se l'expliquer ! ”

Naguib Mahfouz



Créée en 1936 par Marius Murgier, l'entreprise familiale est depuis toujours ancrée en région Rhône-Alpes où elle s'est développée, modernisée et adaptée à son marché pour apporter à ses clients un service de premier plan.

Négociant de vin en gros, de bois et de charbon à ses origines, Marius cède en 1960 les rennes de «Murgier Père & Fils» à son fils Marcel qui lance avec succès la distribution de bières.

La troisième génération représentée par Alain Murgier développe dès 1968 **l'activité brasserie**.

L'entreprise connaîtra un nouvel essor à l'aube des années 90, avec **la distribution de café, de boissons chaudes et de nombreux rachats**. En

1998, Annie et son fils Erik Murgier reprennent le flambeau avec passion et poursuivent l'expansion de l'entreprise : reprise en 2001 de plusieurs établissements à Brignais, Givors, Beaujeu, Corgenon et ouverture en 2002 de l'entrepôt de Romanèche-Thorins.

En 2010, l'entreprise **renforce son implantation régionale** : avec le rachat des entrepôts Tresallet et Arragone à Aime et Aigueblanche, elle s'ouvre sur les vallées de la Tarentaise, de la Maurienne et des stations attenantes.

Les années 2014-2019 vont constituer une période **d'importantes mutations** dans l'entreprise. Les entrepôts d'Union Nouvelle Annecy, Union Nouvelle Léman, Besson, et bien d'autres viendront compléter ce maillage régional.

Avec la préoccupation majeure de bien fournir le produit recherché par nos clients et ses consommateurs, nous nous mobilisons au mieux pour pouvoir fournir le produit attendu et recherché.

Des entrepôts majeurs font **peau neuve** et s'équipent de nouvelles conditions de stockage et de logistique.

Nous accélérons notre mutation et devenons un **authentique distributeur** «spécialisé». Nous nous voulons l'épicerie de la boisson !



WHISKIES 06

RHUMS 34

Mossburn Speyside	11
Monkey Shoulder	11
Haig Club	11
Cardhu Amber Rock	12
Glenmorangie 10 ans	12
Ardbeg 10 ans	12
Caol Ila 12 ans	12
The Macallan 12 ans	13
Lagavulin 16 ans	13
Laphroaig 10 ans	13
The Balvenie	14
Oban 14 ans	15
Talisker 10 ans	15
Glenkinchie 12 ans	15
Gragganmore 12 ans	16
Dalwhinnie 15 ans	16
Aberlour 12 ans	16
Glendronach 8 ans	16
Glenfiddich	17
Octomore 10.3	18
The Classic Laddie	18
Port Charlotte 10 ans	18
Jura 12 ans	19
Glenlivet 18 ans	19
Jack Daniel's	21
Woodford Reserve	22
Bulleit Bourbon	23
Hudson Baby Bourbon	23
Moissons Single Malt & Rye	25
Bellevoie	26
BM Signature	27
Jameson Black	29
The Sexton	29
Bushmills Black Bush	29
Toki	31
Hatozaki	31
Nikka	32
Kirin	33

Trois Rivières Cannes Brulées	38
Trois Rivières Rhum Vieux	38
Père Labat	38
Saint James 1765	39
Saint James L'Essentiel	39
Bumbu	40
Bumbu XO	40
Kraken Black Spiced	41
Mezan XO Jamaica	41
Doorly's 12 ans	41
Pacto Navio	41
Havana Club 7 ans	42
Bacardi 4 ans Añejo Cuatro	42
Bacardi 8 ans Reserva Ocho	42
Captain Morgan Black Spiced	42
Diplomatico Single Vintage	43
Plantation Pineapple	43
Plantation 20th Anniversary	43
Diplomatico Reserva Exclusiva	44
Don Papa Baroko	44
Angostura 1919	44
Compagnie des Indes Latino	45
Compagnie des Indes West Indies	45
Compagnie des Indes Caraïbes	45
Yellow Snake	46
Mount Gay Black Barrel	46
Leblon	47
Ypioca Paille Prata	47
Zacapa Solera 23 ans	48
El Pasador de Oro X.O.	48
Millonario Solera 15	49
Centenario 20 ans	49
Matusalem Gran Reserva	49
Santa Teresa 1796	49



VODKAS 50

Belvedere Pure	54
Cîroc	54
Stolichnaya	54
Grey Goose Original	55
Ketel One Vodka	55
Cirka Terroir	55
Mamont Vodka	56
Beluga Noble	57
Beluga Gold Line	57



GINS 58

Hendrick's	62
Hendrick's Solstice	62
Hendrick's Orbiul	62
Sipsmith	63
Gin 44	63
June Wild Peach	64
June Poire & Cardamme	64
G'Vine Nouaison	65
G'Vine Floraison	65
Gin Mare	66
Cirka Sauvage	66
Filliers Tangerine	66
Tanqueray Flor De Sevilla	66
Altitude Gin	67
Tanqueray N°TEN	67
Balthazar	67
Gin Monkey 47	67
Star of Bombay	68
Oxley London Dry	68
Bombay Bramble	68
Ferdinand's	69
Plymouth Gin	69
Edinburgh Seaside	69
Mistral Gin	70
Adamus	70
Patron Reposado	71
Patron Gran Platinum	71
Patron Anejo	71
Patron Silver	71
Cuervo Tradicional	72
Reserva la Familia	72
Altos	72
Herradura Silver	73
Black Fire	73
Roku	73
Ki No Bi	73
Christian Drouin	74
Forest Dry All Season	74
Citadelle	74
The Botanist	74
Generous	75



TEQUILAS 76

& MEZCAL 76

DonJulio Reposado	80
CasaMigos Reposado	80
Milagro Silver	80
Azul Reposado	81
Azul Plata	81
Patron Reposado	82
Patron Gran Platinum	83
Patron Anejo	83
Patron Silver	83
Cuervo Tradicional	84
Reserva la Familia	84
Altos	84
Herradura Silver	84
Black Fire	85
El Jimador Bianco	85
Bruxo	86
Clase Azul Mezcal	86
Los Siete Misterios Doba Yei	86
Casamigos Mezcal	86
San Cosme	87



APÉRITIFS 88

& LIQUEURS 88

Martini Reserva Rubino	90
Martini Reserva Ambrato	90
La Quintinye	90
La Quintinye Rouge	91
Mancino Bianco	91
Mancino Rosso	91
Mancino Sakura	91
Lillet	92
Porto Graham's	94
St Raphaël	94
Pastis Aelred	94
Melonade	95
Liqueur Mandarine	95
La Raphaëlle	95
Hope	95
H. Theoria Procrastination	96
H. Theoria Hystérie	96
H. Theoria Perfidie	96
Limoncello Di Capri	97
Brancamenta	97
Saint-Germain	97
Fireball	97
Italucus	98
Chambord	98
Mozart Dark Chocolate	98
Disaronno	98
Molinari Sambuca Extra	99
Chartreuse 1605	99
Chartreuse MOF	99



EAUX-DE-VIE 100

Meukow Vanilla	103
Meukow X.O	103
Meukow V.S.O.P Superior	103
Louis XIII	104
Gautier XO	104
Hennessy XO	105
Armagnac Uby S 3 ans	106
Armagnac Uby M 5 ans	106
Armagnac Uby L 12 ans	106
Calvados Dupont	107
C. Drouin Pays D'Auge	107
Pisco Demonio de Los Andes	107
Williamine	107
Rochelt Poire	108
Rochelt Abricot	108
Rochelt Griotte	108
Rochelt Pomme	108



SAKE 110

Junmai Daiginjo	115
Shiraume Gino Umeshu	115
Akashi-Tai Honjozo	115



HORS 116

CATEGORIE 116

Seedlip Grove	118
Ceeder's Crisp	118
Martini L'Aperitivo Floreale	118
Martini L'Aperitivo Vibrante	118
Boosterdry	119
Fee Foam	120
Fee Brother's Aztec	120
Angostura Bitters	120
Flügel	120
Paragon Baie de Rue	121
Paragon Baie de Timur	121
Paragon Poivre Blanc	121



TONICS 122

Thomas Henry Water	124
Fever-Tree Gamme	125
Ginger Ale	
Ginger Beer	
Indian Tonic	
Mediterranean	
Schweppes Gamme	126
Tonic Original	
Tanic&Pink Pepper	
Tonic&Hibiscus	
Tonic&Matcha	
Ginger Ale	
Ginger Beer	
Franklin Gamme	128
ElderFlower Cucumber	
Rosemary Black Olive	
Pink Grapefruit Bergamot	
Rhubarb Hibiscus	
Natural Indian Tonic	
Mandarine Gingembre	
Ananas Menthe	



DÉCOUVREZ
notre sélection de
WHISKIES
VOTRE PARTENAIRE BOISSONS

Plus de frontières tangibles pour le whisky qui se produit partout en Europe et en Asie ! Nous voilà face à un melting pot de whiskies du monde au langage universel qui ne seront bientôt plus de simples curiosités.



Distillerie Japonnaise



Cocktail au whisky

L'ORIGINE

L'origine du whisky demeure encore inconnue. Un débat persiste entre les Irlandais et les Écossais qui revendiquent chacun d'avoir été le premier pays producteur de whisky. De nos jours on compte quatre grands pays producteurs de whisky : **l'Écosse, l'Irlande, les États-Unis et le Japon**. Ces quatre pays détiennent un savoir-faire exceptionnel propre à chaque région.

DÉGUSTATION

Tout d'abord, il faut savoir que la dégustation du whisky interpelle nos cinq sens. Si on appelle parfois la dégustation « analyse sensorielle », ce n'est pas un hasard. Il fait principalement appel à la vue, l'odorat et le goût.

Le whisky peut se déguster seul ou en cocktail.

Pour la consommation d'un whisky, deux verres sont préconisés :

- Le verre tumbler si l'on veut rafraîchir son whisky ou ajouter un peu d'eau.
- Le verre INAO (ou verre tulipe) qui permet de faire ressortir toutes les saveurs et arômes du whisky.



1 MATIÈRE PREMIÈRE

Orge, maïs, avoine, seigle, blé

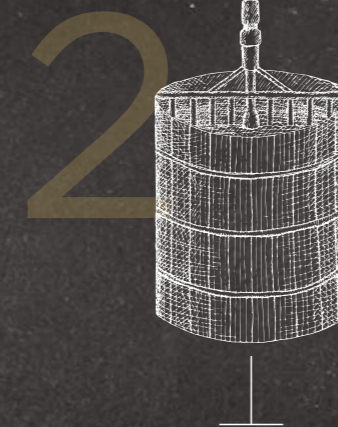

2 MALTAGE & BRASSAGE

L'orge est plongée dans une cuve remplie d'eau de source (appartenant à chaque distillerie) pour obtenir le malt vert. Le grain est broyé puis mélangé avec l'eau chaude.



3 LA FERMENTATION

Cette étape consiste à ajouter des levures au mélange du brassage. Ce moût repose pour le développement des levures.

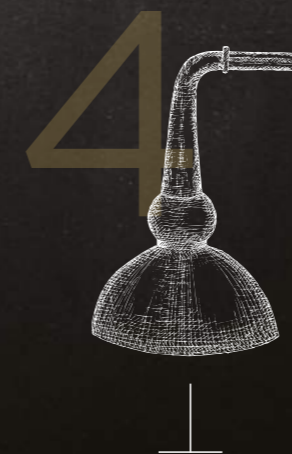

4 LA DISTILLATION

Elle a pour but de séparer l'alcool de l'eau. La distillation se fait dans de grands alambics qui récupèrent les vapeurs d'alcool. Cette opération peut se répéter pour obtenir une plus grande finesse.



5 LE VIEILLISSEMENT

Suite à la filtration le whisky va développer plus de 50% de ses arômes en reposant des des fûts de chêne. Chaque type de fût est travaillé pour donner des palettes aromatiques différentes.



6 L'ASSEMBLAGE & LA MISE EN BOUTEILLE

C'est le moment où les maîtres de chais opèrent un mélange à partir de plusieurs whiskies venant de plusieurs fûts, distilleries ou même de plusieurs grains. Et dernière étape : La mise en bouteille.



WHISKIES DE GRAINS



Le grain utilisé en Ecosse est composé d'orge **mélangée avec d'autres céréales** (blé ou maïs). Ce mélange est broyé à l'état de farines grossières puis celles-ci sont cuites afin de libérer l'amidon. Une fois la cuisson terminée, elles sont incorporées à un mélange d'eau et de malt (15pourcents). Après brassage et fermentation, la distillation s'opère à partir du patent still (alambic en continu). Le vieillissement en fûts de chêne est moins long (3ans selon les dispositions légales).

La quasi-totalité des whiskies de grains est destinée à l'élaboration de blended whiskies, mais quelques maisons commercialisent des « single grain » comme **Nikka Coffey grain** ou **Haig Club**.

LES BLENDS



Le **premier blend whisky** fut l'œuvre d'**Andrew Usher**. C'est lui qui a eu l'idée de procéder à l'assemblage de différents whiskies de malt et de grain. Son but est d'arriver à produire une eau-de-vie, peut-être moins marquée, mais à la qualité, la couleur et la saveur constante. **Son premier assemblage fut réalisé en 1853**. Ce produit est évidemment moins couteux et demande **un vieillissement moins long**, ce qui fera exploser les ventes.

La sélection des malts s'établit par le « nosing » (le master blender fait son choix au nez, en fonction des caractéristiques aromatiques des produits). La composition de l'assemblage est tenue secrète par les chacune des maisons de whiskies.

En règle générale, un blended whisky Ecossais contient de 15 à 40 malts différents et 2 ou 3 whiskies de grain.

LES SCOTCHS

Pour avoir droit à l'appellation « scotch » il faut obligatoirement que le whisky ait été **élaboré en Ecosse**. La première définition officielle du scotch whisky fut entérinée en 1908, bien que le terme apparaisse pour la première fois en 1494.

C'est finalement le Scotch Whisky Act de 1988 qui régit actuellement la dénomination. Cette loi stipule que : le whisky doit être élaboré **en Ecosse à partir d'un mélange d'eau, de malt et éventuellement d'autres céréales**. Le tout est transformé en mash (moût) fermenté par addition de levures. Il doit être produit et distillé en Ecosse et doit vieillir durant un minimum de **3 ans en fût de chêne usagés**, avant d'être mis en bouteille.



BLEND



MOSSBURN SPEYSIDE

70 cl | 46 % VOL | ECOSSE

Double maturation dans des fûts de Bourbon puis second vieillissement dans nos fûts (composé de douelles Sherry Oloroso et de têtes de fût en chêne neuf américain très toasté) qui offrent davantage de richesse et de profondeur.

↳ Légèrement marqué par le Sherry et le bois précieux puis arômes de vanille et de bruyère.

↳ Les notes se développent dans le verre, épices légers & agrumes.
FINISH : sur le poivre blanc et les fruits exotiques avant le retour du Sherry.

À DÉCOUVRIR DANS LA MÊME GAMME

Mossburn Island

BLEND



MONKEY SHOULDER

70 cl | 40 % VOL | ECOSSE

Un blend issu de trois des meilleures distilleries de single malt du Speyside : Kininvie, The Balvenie et Glenfiddich. Un whisky rond qui se déguste aussi bien sec que dans les meilleures recettes de cocktails. Fun et décalé, il joue avec les codes du marché.

↳ Onctueux. Equilibré. miellé, herbacé et délicatement parfumé.

↳ Fine, fruitée. Marquée par la noix sèche et les épices douces. Finale sur la vanille, réglisse et sur des notes crémeuses.

À DÉCOUVRIR DANS LA MÊME GAMME

Smokey Monkey

SINGLE GRAIN



HAIG CLUB

70 cl | 40 % VOL | ECOSSE

«L'esprit pionnier»
Lorsque la famille Haig a construit la distillerie, elle établissait ses propres règles de production du whisky écossais. La distillerie était à la pointe de la technologie à l'époque, et nous continuons à exploiter l'esprit pionner de la famille Haig à ce jour avec des améliorations et une modernisation permanente.

↳ Des notes subtiles et vives de céréales apportées par sa composition particulière.

↳ Un whisky très délicat en bouche grâce à sa distillation en continu dans des alambics à long col. Des notes gourmandes de vanilles développées par le vieillissement en fûts de bourbon «régénérés»

SINGLE MALT



CARDHU AMBER ROCK

70 CL | 40% VOL | ECOSSE

Epicé, fruité et vanillé. Issu d'une double maturation en fûts de chêne toasté qui lui confère des arômes doux et ronds de Bourbon, Cardhu Amber Rock est un Single Malt élégant et parfumé.

👁️ Ambrée.

👂 Sucré, avec des notes exotiques de litchi et de poire. Les fruits s'effacent ensuite pour laisser place à la richesse de l'arôme malté souligné de caramel et de miel.

👄 Epicé et rond, les arômes de pommes et de poires douces marinées laissent place aux notes de chêne toasté.
FINISH : Longue et onctueuse, on retrouve les saveurs du chêne toasté et des agrumes.

À DÉCOUVRIR DANS LA MÊME GAMME

Cardhu 12 ans - Cardhu 18 ans

SINGLE MALT



GLENMORANGIE 10 ANS

70 CL | 40% VOL | ECOSSE

L'expression originale de notre élégant whisky et le fer-de-lance de la gamme Glenmorangie. Glenmorangie tire son style élégant et fin de ses alambics élançés qui ne laissent passer que les eaux-de-vie les plus volatiles et délicates.

👁️ Couleur citronnée dorée pâle.

👂 La senteur d'agrumes et de pêche en phase de mûrissement est adoucie par l'arôme de la vanille.

👄 La langue détecte en premier lieu la saveur de la vanille, avant que celle-ci ondule le long du palais apportant un éclat fruité fleuri.
FINISH : Après une minute de dégustation environ, il vous reste un arrière-goût net et apaisant avec des notes d'orange et de pêche.

SINGLE MALT



ARBEG 10 ANS

70 CL | 46% VOL | ECOSSE

Le fleuron de la gamme et l'essence du style de la maison Ardbeg. Ardbeg est le whisky le plus tourbé, le mieux équilibré et le plus complexe de tous les malts d'Islay. Il n'exhibe pas la saveur de la tourbe à outrance. À l'inverse, la tourbe cède la place au malt, dont la douceur naturelle s'impose peu à peu de façon subtile, pour aboutir à un équilibre parfait.

👁️ Légère couleur dorée.

👂 Fruits fumés intenses et citron, le tout enrobé de chocolat noir. Notes de menthol et de poivre noir.

👄 Tourbe crépitante, citron acidulé, poivre noir. La fumée remonte graduellement sur le palais apportant une pleine bouche de cappuccino chaud et crémeux et de guimauve grillée. FINISH : La note finale dure longtemps, longue et fumée.

SINGLE MALT



CAOL ILA 12 ANS

70 CL | 43% VOL | ECOSSE

Moelleux & tourbé, Caol Ila 12 ans d'âge offre un délicat équilibre de saveurs. Il se distingue des autres Islay par des arômes d'huile d'olive décelables au nez et en bouche.

👁️ Jaune paille soutenu.

👂 Dans un premier temps tourbé (tourbe grasse), iodé et fumé, il évolue sur des notes laiteuses d'amande douce, de bonbon acidulé, de cendre et de réglisse.

👄 Huileux et légèrement médicinale, il se révèle de plus en plus fumée et fruitée (fruits secs).
FINISH : Florale et herbacée, elle évoque l'orge maltée fumée et d'onctueuses notes de praline et de moka. L'ensemble procure une agréable sensation de fraîcheur.

À DÉCOUVRIR DANS LA MÊME GAMME

Caol Ila 18 ans

SINGLE MALT



THE MACALLAN 12 ANS

70 CL | 43% VOL | ECOSSE

Créé en 1824, ce whisky est l'un des plus récompensés et admirés. 3^{ème} marque de Single Malt Scotch Whisky premium dans le monde (Source : IWSR 2016). 12 ans de vieillissement en fût de sherry chêne américain et européen.

👁️ Soleil de septembre.

👂 Caramel crémeux, orange confite et notes de bois de chêne récemment abattu.

👄 Equilibré, douceur de miel, notes d'agrumes et de caramel.
FINISH : Notes de bois de chêne persistantes, notes douces et sèches.

SINGLE MALT



LAGAVULIN 16 ANS

70 CL | 43% VOL | ECOSSE

Cette bouteille est un mythe, une icône du Whisky. Redoutable en dégustation à l'aveugle, elle est la quintessence de la distillerie. On y retrouve la tourbe maîtrisée, et l'exceptionnelle patine de la distillerie. Lagavulin 16 ans d'âge est un Single Malt intense, à la fois suave et fumé, vieilli en fûts de chêne pendant au moins seize ans.

👁️ Or ambré.

👂 Intense fumée de tourbe, puissantes notes d'algues marines sur fond de bois mouillé, et une douceur aussi riche que soutenue.

👄 Des notes gourmandes de fruits secs accompagnées de puissantes saveurs d'orge maltée. Explosion de fumée poivrée en arrière-bouche. FINISH Longue, élégante et tourbée.

SINGLE MALT



LAPHROAIG 10 ANS

70 CL | 40% VOL | ECOSSE

Grand classique de la gamme ou la puissance de la tourbe s'affirme en toute simplicité.

Vieilli 10 ans à la distillerie dans des entrepôts ouverts permettant à l'air marin de pénétrer dans les fûts.

👂 Intense, riche et complexe. Arômes de tourbe suivis de parfums fleuris.

👄 Rafraîchissant, surprenante impression sucrée puis une interlude fumée avec une touche de sel.
FINISH : Notes de bruyère et de céréales.



THE BALVENIE DOUBLE WOOD 12 ANS

70 CL | 40 % VOL | ECOSSE

Pendant son vieillissement, il passe d'un fût de chêne traditionnel à un fût de Xé-rès de premier remplissage. Chacune de ses étapes procure au Single Malt des qualités particulières : les fûts traditionnels l'adoucissent et accentuent son caractère, les fûts de Xé-rès lui apportent rondeur et plénitude.

Notes sucrées de fruits et de Sherry Oloroso, relevées par une touche de miel et de vanille.

Un Single Malt velouté et moelleux combinant magnifiquement la douceur de la noisette, l'épice de la canelle et une délicate note de Sherry.
FINISH : Longue et chaleureuse.

À DÉCOUVRIR DANS LA MÊME GAMME

Doublewood 17 ans - Portwood 21 ans



THE BALVENIE SINGLE BARREL 15 ANS

70 CL | 47,8 % VOL | ECOSSE

The Balvenie est un Single Malt d'exception qui révèle l'influence capitale d'une élaboration artisanale sur les qualités d'un grand whisky. Single Malt de 15 ans d'âge vieilli dans un seul fût de chêne ayant contenu du Sherry.

Riche, avec de belles notes de chêne, subtile touche d'épices.

Des notes de fruits secs recouvertes de noisettes.
FINISH : Longue, teintée de Sherry Oloroso.

À DÉCOUVRIR DANS LA MÊME GAMME

Single Barrel First Fill 12 ans - 25 ans



THE BALVENIE CARIBBEAN CASK 14 ANS

70 CL | 43 % VOL | ECOSSE

Chez Balvenie, le vieillissement a lieu dans des chais traditionnels sombres et humides qui donne les conditions de maturation optimale. Single Malt 14 ans d'âge aux subtiles saveurs épicées. Le fruit de la rencontre entre la douceur caractéristique de la marque et la chaleur du rhum caribéen.

Riche, le caramel doux et crémeux se combine avec des notes fraîches et fruitées.

Rond, la vanille est associée aux douces notes boisées du chêne. Le caractère fruité de développe avec le temps.
FINISH : Douce et persistante.



David Stewart,
Maître distillateur de Balvenie



OBAN 14 ANS

70 CL | 43 % VOL | ECOSSE

Un Single Malt remarquable élaborée à Oban, depuis plus de deux siècles, dans l'une des plus vieilles distilleries d'Ecosse. Ample, fruité et iodé. Une superbe association de saveurs moelleuses et d'agrumes, sucrées, et d'épices fumées.

Or pâle.

Riche bouquet d'agrumes et de fruits frais (orange, citron, poire), avec des notes de sel marin et de fumée de tourbe.

Amplès saveurs de fruits de fin d'automne : figes sèches et miel aux épices suivis d'accents maltés et de feu de bois
FINISH : Longue, douce et moelleuse finale conjuguant le bois de chêne, l'amertume et une pointe iodée.

À DÉCOUVRIR DANS LA MÊME GAMME

Oban Little Bay



TALISKER 10 ANS

70 CL | 45,8 % VOL | ECOSSE

Talisker est l'une des distilleries les plus prestigieuses et les plus isolées de toutes. C'est en 1825 que Hugh et Kenneth Mac Askill décidèrent de venir s'établir sur l'île de Skye. Très vite conquis par leur région d'adoption, ils louèrent un terrain à Car-bost et y édifièrent en 1830 la distillerie de Talisker.

Puissant arôme de fumée de tourbe où se mêlent les embruns, le goudron et quelques notes d'agrumes.

Douceur intense de fruits secs avec des volutes de feu de bois et des notes sucrées d'orge maltée. Goût ample et chaleureux. Arôme poivré en fond de bouche. FINISH : Longue et puissante.

À DÉCOUVRIR DANS LA MÊME GAMME

Talisker Port Ruigne



GLENKINCHIE 12 ANS

70 CL | 43 % VOL | ECOSSE

Frais & élégant. Single malt des Lowlands délicat et raffiné, c'est un magnifique apéritif du soir. Le réchauffement progressif en bouche permet de découvrir une incroyable évolution aromatique.

Or vif.

Odorant et floral. Vanille, fleurs coupées (jonquille, lys) sur fond d'arômes grillés. De plus en plus suave et crémeux, il évolue sur les agrumes frais et des arômes de tarte au fromage blanc au citron.

Doux et floral, sur des notes de crème anglaise et de cheesecake. Milieu de bouche évoluant sur des saveurs rappelant un glaçage au beurre ou une tarte au fromage. FINISH : Relevée par une très discrète pointe de fumée.

SINGLE MALT



DALWHINNIE 15 ANS

70 CL | 43 % VOL | ECOSSE

Moelleux & floral. Marqué par le miel, la bruyère et de délicates notes d'épices douces, ce Single Malt a pleinement bénéficié de ses 15 années de maturation en fût de chêne américain.

- Or.
- Ample et frais, marqué par des arômes de miel et de bruyère.
- Doux et moelleux. Arômes de bruyère, de miel et de vanille, suivis d'une pointe d'agrumes et d'orge maltée. FINISH : Élégante, longue et persistante. D'abord suave puis se prolonge sur des notes maltées et discrètement fumées.

SINGLE MALT



ABERLOUR 12 ANS

70 CL | 48 % VOL | ECOSSE

Expression la plus pure de la double maturation en fûts de Sherry et de Bourbon, la non-filtration à froid de ce Single Malt préserve intacte l'intensité des saveurs.

- Belle couleur ambrée aux reflets or & rubis.
- Riche et fruité aux notes subtiles de confiture de fraise.
- Intensité du Sherry et arômes fruités de prune, équilibrés par des saveurs riches de chocolat, toffee, cannelle et raisins secs. FINISH : Longue, sucrée et finement épicée.

À DÉCOUVRIR DANS LA MÊME GAMME
Aberlour 10 ans - Aberlour Casg Annamh

SINGLE MALT



BENRIACH THE TWELVE

70 CL | 46 % VOL | ECOSSE

Toujours dans le style classique, The TWELVE constitue une évolution par rapport au Benriach Sherry Wood 12 ans. Elevé en fûts de Xérès, de Bourbon et de Porto, ce fascinant Single Malt non tourbé est fidèle à la douceur typique du Speyside. Il développe des notes de fruits des bois cuits, de miel et de cacao, parfaitement équilibrées et une finale persistante de raisin séché et de moka épicé.

- Bronze doré
- Miel déirable, cacao et fruits des bois cuits.
- Cerise au marasquin, orange confite et noisette, avec une finale persistante de raisin sec et de moka épicé.

SINGLE MALT



BENRIACH THE SMOKY

70 CL | 46 % VOL | ECOSSE

Benriach décline dans son portefeuille des expressions tourbées bien distinctes, en fonction des types de fûts et des temps de vieillissement utilisés. The Smoky Twelve révèle un riche caractère fumé et possède son propre profil aromatique, grâce à un assemblage atypique et rare de trois types de fûts : Bourbon, Xérès et Marsala. Le résultat est un Single Malt tourbé de 12 ans d'âge et crémeux.

- Or brun
- Vanille fumée, orange grillée et amande toastée.
- Chocolat noir, pelure de fruit, sucre brun et chêne fumé, se terminant par une note persistante de cacao et une finale d'orange fumée.



SINGLE MALT



SINGLE MALT



SINGLE MALT



GLENFIDDICH 12 ANS

70 CL | 40 % VOL | ECOSSE

Single Malt le plus apprécié au monde, il est le résultat d'un vieillissement dans des fûts de chêne américains et européens.

- Frais avec un parfum délicatement équilibré et une pointe de fruitée de poire.
- Notes sucrées et fruitées marquées par des arômes de caramel, de crème et une pointe subtile de chêne.

À DÉCOUVRIR DANS LA MÊME GAMME

Glenfiddich 18 ans - Glenfiddich 21 ans

GLENFIDDICH GRAND CRU 23 ANS

70 CL | 40 % VOL | ECOSSE

Le Single Malt le plus récompensé au monde, âgé de 23 ans ! C'est le résultat exceptionnel d'un assemblage de whiskies AYANT VIEILLI 23 ANS et plus en ex fûts de bourbon et ex fûts de sherry puis AFFINÉ EN FÛTS DE CHÊNE FRANÇAIS ayant contenu des vins français d'exception.

- Floral, citron confit, pain toasté
- Notes de chêne vanillées, de brioche sucrée, arômes de poires et de raisins blancs. FINISH : Finale luxueuse, vibrante et persistante

GLENFIDDICH IPA

70 CL | 43 % VOL | ECOSSE

Un whisky qui combine le profil fruité et doux de Glenfiddich avec des notes d'agrumes et de houblon apportées par la maturation en fûts de bière IPA. I.P.A (India Pale Ale) : Type de bière fortement houblonnée avec du caractère.

- Équilibré. Pomme, mûre et poire sont suivies d'une note houblonnée.
- Agrumes, vanille, et une pointe houblon qui réhausse et apporte une légère amertume.

SINGLE MALT



CRAGGANMORE 12 ANS

70 CL | 40 % VOL | ECOSSE

Profond & fruité, ce Cragganmore 12 ans est un Single Malt classique du Speyside. Selon le spécialiste Michael Jackson, il serait l'un des plus complexes de cette région d'Ecosse.



Vieil Or.



Fondu, équilibré. Fruité (poire, pomme), agrumes (pamplemousse). Tabac, cire. Une fine touche marine.



Légèrement salé, revient sur les agrumes (citron). Notes végétales (herbe fraîche) et florales (genêt).
FINISH : Longue et onctueuse, sur la douce amertume de l'orge maltée. Notes de biscuit et d'amande douce.

SINGLE MALT



OCTOMORE 10.3

70 CL | 61.3 % VOL | ECOSSE

Ce Single Malt originaire d'Islay est l'un des plus tourbés au monde (114ppm). Il a été élaboré à partir de l'orge de la ferme Octomore en 2012 et distillé en 2013. Son vieillissement de 6 ans en fûts de Whiskey américain de 1^{er} remplissage qui lui permet de murir de façon si élégante. Il développe la fraîcheur marine d'Islay. Le whisky est brut de fût, sans filtration à froid et sans colorant.



Fumée, note iodée et vanille.



Touche saline, poire, miel et citron.

SINGLE MALT



THE CLASSIC LADDIE

70 CL | 50 % VOL | ECOSSE

The Classic Laddie Single Malt non tourbé est 100% distillé, vieilli et embouteillé sur l'île d'Islay en Écosse. La couleur aqua de la bouteille est un clin d'œil au Loch Indaal. Son profil aromatique typique du terroir vous procurera des sensations gustatives puissantes qui réchauffent le cœur et l'âme.



Sucre d'orge, pointe de menthe, fleurs sauvages fraîchement coupées.



Fruits verts mûrs, sucre brun, malt.

SINGLE MALT



PORT CHARLOTTE 10 ANS

70 CL | 50 % VOL | ECOSSE

Single Malt tourbé (40 ppm), fabriqué à partir de 100% d'orge écossaise, est vieilli à 65% dans des fûts de chêne américain de 1^{er} remplissage, à 10% en fûts de Whiskey américains de 2nd remplissage et à 25% en fûts de vins français de 2nd remplissage. Le fait de vieillir 10 ans sur les rives du Loch Indaal apporte un caractère profond à ce Whisky.



Fumée, tourbée et notes terreuses.



Noix de coco, vanille et huitre fumée.

Distillerie Port Charlotte



SINGLE MALT



JURA 12 ANS

70 CL | 40 % VOL | ECOSSE

Vieilli pendant 10 ans dans des fûts de bourbon, avant de bénéficier d'un affinage supplémentaire en fûts de xères oloroso âgés de premier choix, Jura 12 combine avec brio de subtiles notes fumées à la suavité du Xères



Robe dorée.



Arômes de chocolat noir et d'agrumes.



Saveurs de réglisse et de banane.
FINISH : Onctueuse et subtilement fumée.

À DÉCOUVRIR DANS LA MÊME GAMME

Jura Journey

SINGLE MALT



GLENLIVET 18 ANS

70 CL | 40 % VOL | ECOSSE

The Glenlivet 18 ans est le fruit d'un long vieillissement résolument placé sous le signe de la finesse. La maturation d'au minimum 18 ans avec une proportion importante de fût de Xères et fûts de Bourbon.



Saveurs florales, fruitées (poires, mûres) légèrement marquées par les épices.



LES BOURBONS



Le bourbon est né dans le Kentucky plus précisément dans le Comté de Bourbon, baptisé en hommage à la famille royale Française qui avait aidé aux combats d'indépendance. C'est le révérend Elijah Craig qui lui a ensuite donné sa notoriété en inventant le premier alcool à base de maïs. Le bourbon est une eau-de-vie de maïs (51 pourcents au minimum dans l'assemblage), dont l'élaboration comporte obligatoirement une filtration au charbon de bois, après maturation et avant embouteillage. Il doit ensuite être vieilli 2 ans minimum en fûts de chêne blanc (*Quercus alba*) neufs. Ces fûts subissent avant utilisation, le « charring » procédé qui consiste à les brûler de l'intérieur afin de permettre un meilleur échange avec le bois.

TENNESSEE WHISKIES



Le Tennessee est l'autre grand état Américain producteur de whiskey. Elaboré sur le modèle du bourbon. Il se différencie par le « charcoal mellowing », ce procédé de filtrage à travers une couche de 3 mètres de charbon de bois intervient avant la mise en fûts et se prolonge sur une dizaine de jours. Ce qui permet d'obtenir un alcool aux notes caramélisées et de bois brûlé. Deux distilleries se partagent essentiellement le marché de ce type de whisky : Jack Daniel's et George Dickel.

LES RYES



C'est historiquement le whisky le plus ancien. Il est né avec les premiers colons en Pennsylvanie et dans le Maryland. Il est élaboré à partir d'une bouillie de céréales devant contenir au moins 51 pourcents de seigle, il s'agit donc d'un « straight whisky ». Pour avoir droit à l'appellation, il doit être vieilli en fûts de chêne neufs pendant au moins 2 ans. Ces whiskeys sont très appréciés par les spécialistes de cocktails notamment grâce au caractère épicé et puissant du seigle.



WHISKEY



JACK DANIEL'S SINGLE BARREL

70 CL | 45 % VOL | KENTUCKY

Les meilleurs fûts de Jack Daniel's Tennessee Whiskey mis en bouteille sans être assemblé avec du whiskey provenant d'autres fûts.

-  Une subtile robe ambrée.
-  Des arômes de chênes et de vanille.
-  Riche, élégante, avec une profondeur de caractère et enrobée de saveurs de chêne, vanille et caramel.



WHISKEY



JACK DANIEL'S GENTLEMAN JACK

70 CL | 40 % VOL | KENTUCKY

Il a le privilège d'être adouci au charbon de bois d'érable 2 fois, après vieillissement pour lui offrir ce moelleux ultime. La double filtration harmonise les notes boisées et adoucit l'apport du chêne. Particulièrement adapté à la mixologie.

-  Robe ambrée.
-  Un arôme au nuances boisées.
-  Une bouche moelleuse à la saveur riche. FINISH : Tout en légèreté.



WHISKEY



JACK DANIEL'S RYE

70 CL | 45 % VOL | KENTUCKY

Le processus de fabrication reste le même que celui du Jack Daniel's Tennessee Whiskey avec une filtration sur charbon de bois d'érable mais avec une composition unique faite de : 70% de seigle, 18% de maïs et 12% d'orge.

-  Robe ambrée.
-  Notes de fruits et de baies rouges soutenues par des notes épicées et boisées.
-  Saveur épicée et poivrée.

BOURBON



WOODFORD RESERVE

70 CL | 43.2% VOL | USA

Bourbon Super Premium bénéficiant d'une triple distillation dans des alambics en cuivre. Elaboré dans l'une des plus petites distilleries du Kentucky depuis 1812, cette distillerie artisanale est classée site historique nationale. Woodford Reserve a remporté de nombreuses médailles dans les concours de spiritueux les plus prestigieux.

- Douce robe caramel.
- Vanille forte avec un mélange de fruits, cacao doux et piment.
- Crème brûlée et tarte aux abricots.

BOURBON



WOODFORD RESERVE DOUBLE OAKED

70 CL | 43.2% VOL | USA

Vieilli de façon unique grâce à une double maturation : Woodford Reserve Double Oaked repose d'abord dans des fûts de chêne blanc fortement brûlés puis mature une seconde fois dans des fûts davantage toastés.

- Robe ambrée.
- Vanille, mélange de fruits, cacao doux et piments.
- Un mélange corsé de vanille, de caramel, de noisette, de pomme et d'épices.

WOODFORD RESERVE

BOURBON



BULLEIT BOURBON

70 CL | 45% VOL | USA

La recette de Bulleit Bourbon a été mise au point il y a 175 ans. Son processus de fabrication ainsi que la qualité exceptionnelle des ingrédients utilisés pour son élaboration en font un Bourbon atypique avec un caractère sec et peu sucré. Il est composé d'1/3 de seigle et de 2/3 de maïs, il est vieilli en moyenne 7 ans.

- Ambrée.
- Arômes de vanille, d'épices corsées et de praline.
- Un Whiskey doux et délicat aux saveurs de grains mielleux et de gousse de vanille. FINISH : Complexe et persistante, évoque des saveurs fruitées de caramel et d'épices poivrées.

À DÉCOUVRIR DANS LA MÊME GAMME

Bulleit Rye

BOURBON



HUDSON BABY BOURBON

70 CL | 46% VOL | USA

Constitué à 100% de maïs New-Yorkais, ce whiskey est vieilli dans de tous petits fûts ce qui permet au liquide d'atteindre très rapidement sa maturité et sa profonde couleur ambrée. HUDSON est la première distillerie de whiskey dans l'état de New York depuis la prohibition ! Il est élaboré de façon artisanale dans de très petites quantités.

- Des notes puissantes de maïs et de chêne.
- Un arôme de maïs éclaté au caramel, sans tomber dans le trop sucré ou la lourdeur.

À DÉCOUVRIR DANS LA MÊME GAMME

Hudson Manhattan Rye

Longitude du Méridien de Paris

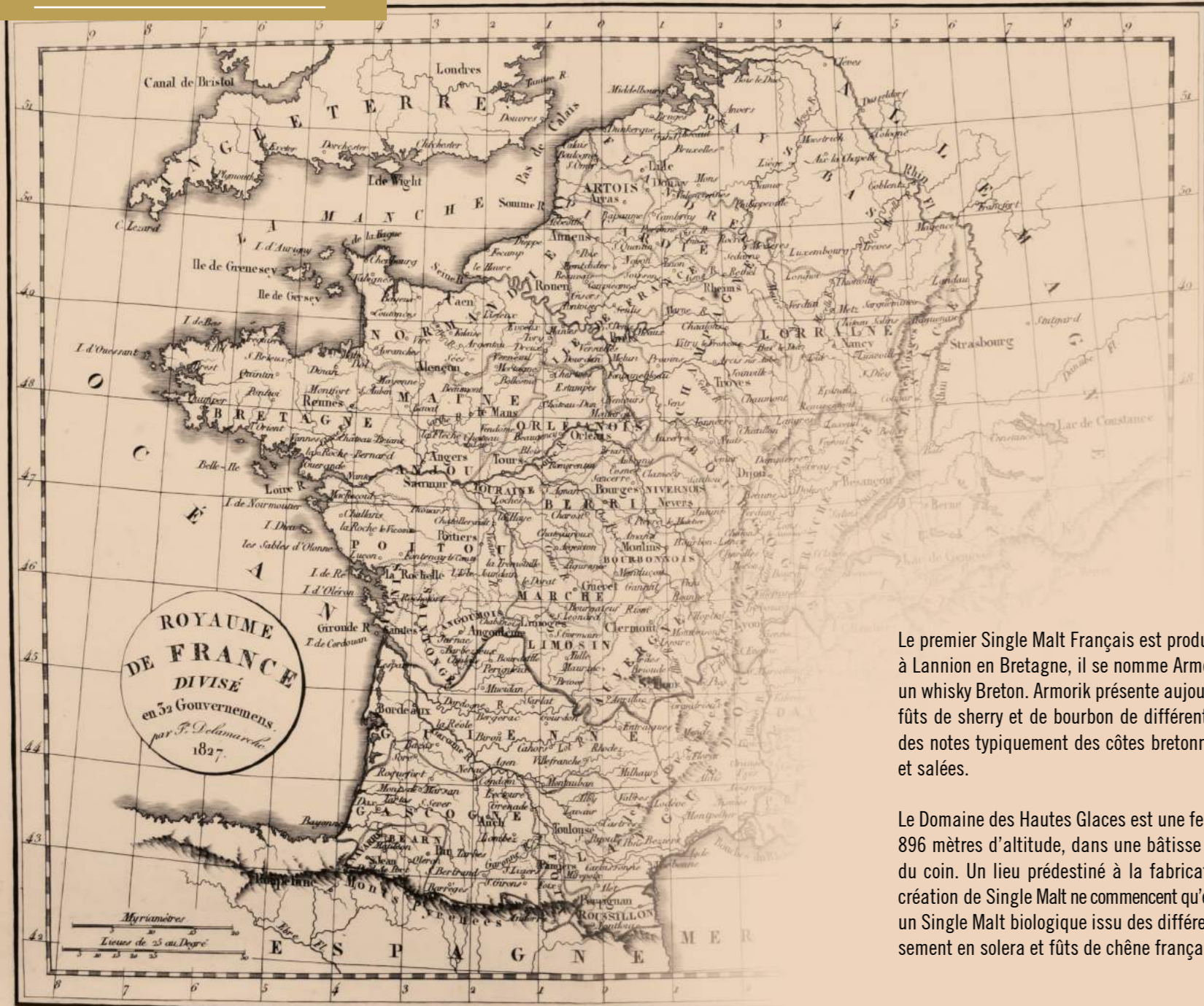

LES SINGLES MALTS

Le premier Single Malt Français est produit au sein de la distillerie Warengem situé à Lannion en Bretagne, il se nomme Armorik. C'est pourquoi il se revendique comme un whisky Breton. Armorik présente aujourd'hui une belle gamme en associant divers fûts de sherry et de bourbon de différents âges. De couleur or soutenu, on retrouve des notes typiquement des côtes bretonnes avec un côté marin, mais aussi épicées et salées.

Le Domaine des Hautes Glaces est une ferme distillerie française perchée à quelques 896 mètres d'altitude, dans une bâtisse construite il y a 400 ans par un alchimiste du coin. Un lieu prédestiné à la fabrication d'eau-de-vie. Mais la production et la création de Single Malt ne commencent qu'en 2009. Le whisky nommé « Les Moissons » est un Single Malt biologique issu des différentes parcelles du domaine, avec un vieillissement en solera et fûts de chêne français.



Frédéric Revol, fondateur et distillateur du Domaine des Hautes Glaces.

SINGLE MALT



MOISSONS SINGLE MALT

70 CL | 44,8% VOL | FRANCE



Fleurs blanches, épices, agrume.



Pâte d'amande, fruits exotiques, figue fraîche.

SINGLE RYE



MOISSONS SINGLE RYE

70 CL | 44,8% VOL | FRANCE



Note racinaire, mentholé, orange confite.



Pain d'épice et raisin.

TRIPLE MALT



BELLEVOÛE BLEU

70 CL | 40 % VOL | FRANCE

Le premier Triple Malt 100% français. Assemblage inédit et non tourbé de ce que nous considérons être les trois meilleurs Single Malts de France.

La couleur claire est ambrée.

Le nez, élégant et persistant, révèle des arômes de fleurs séchées, de miel et de vanille, d'épices douces. Le caractère malté est retenu, le fruit est discret, pêche et abricot sec, les épices douces du bois exhalent des arômes subtils de torréfaction, très agréables.

En bouche, le whisky est bien structuré, puissant avec une texture crémeuse et une longueur convaincante. Émergent les épices du bois, la vanille, le pain d'épices. De bonne structure, BELLEVOÛE est un whisky très fin.

TRIPLE MALT



BELLEVOÛE BLANC

70 CL | 40 % VOL | FRANCE

Le premier Triple Malt 100% français affiné en fûts de Sauternes. Pour garantir la fraîcheur des arômes, le vin de la barrique est vidé puis rempli aussitôt de whisky.

Robe vieil or aux reflets topaze.

Le nez révèle une large palette aromatique. Des notes de fruits secs (raisin de Corinthe, abricot et datte) se mêlent aux notes d'épices (vanille, cannelle, gingembre) et de miel d'acacia. La douce amertume de l'orge malté s'harmonise aux arômes d'écorce d'orange et de marmelade.

La bouche est gourmande. Elle a la saveur d'un fruit bien mûr et juteux. La texture est soyeuse et délicate. La fin de bouche est enrobée et s'accompagne de notes d'amande et de noisette.

TRIPLE MALT



BELLEVOÛE ROUGE

70 CL | 43 % VOL | FRANCE

Assemblage de trois Single Malts français exceptionnels pour atteindre l'équilibre et la puissance (100% orge maltée peu tourbée, trois régions et trois types d'alambics). Finition en barriques de Grands Crus Classés de Saint-Émilion pour apporter fruité, complexité et longueur en bouche.

Ambre aux reflets dorés.

Riche palette aromatique aux notes fruitées et fraîches. Le malt se mêle aux arômes de prunes d'Ente, de crème brûlée et aux premières noix d'automne. Il évoque la gourmandise d'un cake aux fruits encore chaud.

La présence de notes mentholées préserve l'équilibre. Les tanins sont enrobés dans un écrin de douceur. Le parfum d'épices fines et de cassonade accompagne la savoureuse finale.

TRIPLE MALT



BELLEVOÛE NOIR

70 CL | 43 % VOL | FRANCE

Triple Malt tourbé soit un assemblage de trois whiskies tourbés Single Malt (Lorraine, Alsace, Nord). Elevage final en barriques neuves de chêne Français. Nous avons développé une chauffe sur mesure spécialement adaptée aux notes tourbées des grains d'orge.

Robe vieil or aux reflets ambrés et brillants.

Le nez intense révèle des notes empyreumatiques qui évoquent à la fois la cendre, le pain grillé et le moka. De subtiles touches d'épices et de réglisse renforcent sa complexité.

La bouche est épaisse, moelleuse et huileuse. Sa salinité lui confère un équilibre frais et harmonieux. Sa structure est enrobée grâce à ses tanins élégants. FINISH : Longue et persistante.

PUR MALT



BM SIGNATURE VIN DE PAILLE

70 CL | 40 % VOL | FRANCE

Issu d'une excellente bière spécialement élaborée pour être distillée, ce Whisky va passer de longues années dans des pièces ayant contenu du Macvin, Rataffia emblématique du Jura, à s'affiner, se colorer et prendre ses arômes caractéristiques. Il est embouteillé sans manipulation, ni filtration à froid, afin de conserver toute la richesse des arômes et des saveurs issues de ce passage en fût d'affinage. Les ingrédients lui confèrent les senteurs du terroir Jurassien.

Jaune or

Nez sur les fruits secs et le raisin séché

Bouche qui rappelle le savagnin, le chardonnay ou le poulard, on y retrouve le raisin séché dû au vieillissement en vin de paille.

PUR MALT



BM SIGNATURE VIN JAUNE 9 ANS

70 CL | 42 % VOL | FRANCE

Issu d'une excellente bière spécialement élaborée pour être distillée, ce Whisky va passer de longues années dans des pièces ayant contenu du Macvin, Rataffia emblématique du Jura, à s'affiner, se colorer et prendre ses arômes caractéristiques. Il est embouteillé sans manipulation, ni filtration à froid, afin de conserver toute la richesse des arômes et des saveurs issues de ce passage en fût d'affinage. Les ingrédients lui confèrent les senteurs du terroir Jurassien.

Jaune paille

Nez sur la noisette, la noix, le pain d'épice ou encore le miel.

Bouche sur les fruits secs et les fruits à coque grillés, on retrouve la noisette, la noix (dû au côté atypique du vin jaune), la cire d'abeille.

PUR MALT



BM SIGNATURE MACVIN

70 CL | 40 % VOL | FRANCE

Issu d'une excellente bière spécialement élaborée pour être distillée, ce Whisky va passer de longues années dans des pièces ayant contenu du Macvin, Rataffia emblématique du Jura, à s'affiner, se colorer et prendre ses arômes caractéristiques. Il est embouteillé sans manipulation, ni filtration à froid, afin de conserver toute la richesse des arômes et des saveurs issues de ce passage en fût d'affinage. Les ingrédients lui confèrent les senteurs du terroir Jurassien.

Jaune paille

Nez sur les agrumes, floral et les fruits secs à noyau (abricot, prune...)

Bouche ronde (alcool bien intégré), fruité (fruits confits, secs) et épicé en finale avec une belle persistance aromatique.



LES SINGLES MALTS



En Irlande, si la notion de région n'existe pas à proprement parler, le whiskey irlandais se distingue toujours des autres whiskies par son style inimitable empreint de douceur et de fruité.

Le plus récent des Single Malts Irlandais s'appelle Tyrconnell, élaboré par la distillerie Cooley, près des Mourne Mountains. Fait en 1989 diffusé en 1993. D'autres ont suivi également Connemara, diffusé en 1995 par la distillerie Cooley, il s'agit du premier Irish tourbé. Les plus connus sont produits par la distillerie la plus ancienne du monde Bushmills du comté d'Antrim, comme le Bushmillsmalt 10 ans d'âge.

LES WHISKIES IRLANDAIS

En Irlande on produit un alcool particulier à base d'orge et de seigle, mélange auquel il convient d'ajouter une forte proportion d'orge malté (40 à 50%) qui n'a pas été fumée à la tourbe mais séché à l'air chaud.

Autres particularités : Ils sont élaborés dans de grands alambics (distillat fin et léger), ces whiskeys sont également le fruit d'une triple distillation en discontinu (patent still).

Trois grandes distilleries se partagent le marché la majorité du marché Irlandais Midelton, Bushmills et Cooley.

A SAVOIR : On appel « whisky » les eaux-de-vie distillées en Ecosse, Canada, Japon, France... , et on utilise le terme « whiskey » pour celles élaborées en Irlande et aux U.S.A.



SINGLE MALT



JAMESON BLACK

70 CL | 40 % VOL | IRLANDE

Le whiskey Black Barrel est vieilli en fûts de Bourbon brûlés deux fois et de Xérès toastés. Ce vieillissement hors du commun met en évidence des notes d'épices et de fruits exotiques. Comme tous les whiskeys de la gamme Jameson, il est distillé trois fois, ce qui lui confère sa douceur caractéristique.

Notes de cacao, de pâte d'amande ainsi que des subtiles notes torréfiées apportées par le vieillissement en fût de bière brune.

SINGLE MALT



THE SEXTON

75 CL | 40 % VOL | IRLANDE

Composé à 100% d'orge maltée irlandaise, The Sexton est triplement distillé dans des alambics en cuivre, puis vieilli 4 ans dans une sélection de fûts de chêne ayant préalablement contenu du Xérès de type Oloroso. Il en résulte un whiskey aux arômes doux, délicats et fruités

De teinte acajou, The Sexton présente une couleur sombre à l'image de son univers obscur peu conventionnel.

Au nez, on perçoit d'abord des arômes de noix et de chocolat noir, suivis par des notes épicées et fruitées, sans oublier une touche de pâte d'amandes.

En bouche, l'équilibre est parfait entre subtiles notes de chêne grillé et de fruits secs.

BLEND



BUSHMILLS BLACK BUSH

70 CL | 40 % VOL | IRLANDE

Ce blend haut de gamme contient plus de 80% de Single Malt de 7 à 9 ans issu de sa distillerie, et vieilli majoritairement en fûts de chêne espagnols ayant contenu du Sherry Oloroso.

Or soutenu à légers reflets cuivrés.

Frais et plein, très parfumé : boisé (chêne, vanille) et fruité (fruits rouges, fruits secs, Sherry). A l'aération, notes de caramel et de praliné, voire des notes de torréfaction (café).

Onctueuse et pleine, elle est très savoureuse et gourmande avec des notes de beurre et de caramel, des notes fruitées de raisins secs et de citron confit provenant des fûts de Sherry.
FINISH : Longue et sèche, sur les épices.

A DÉCOUVRIR DANS LA MÊME GAMME

Bushmills Original - Red Bush 10 ans

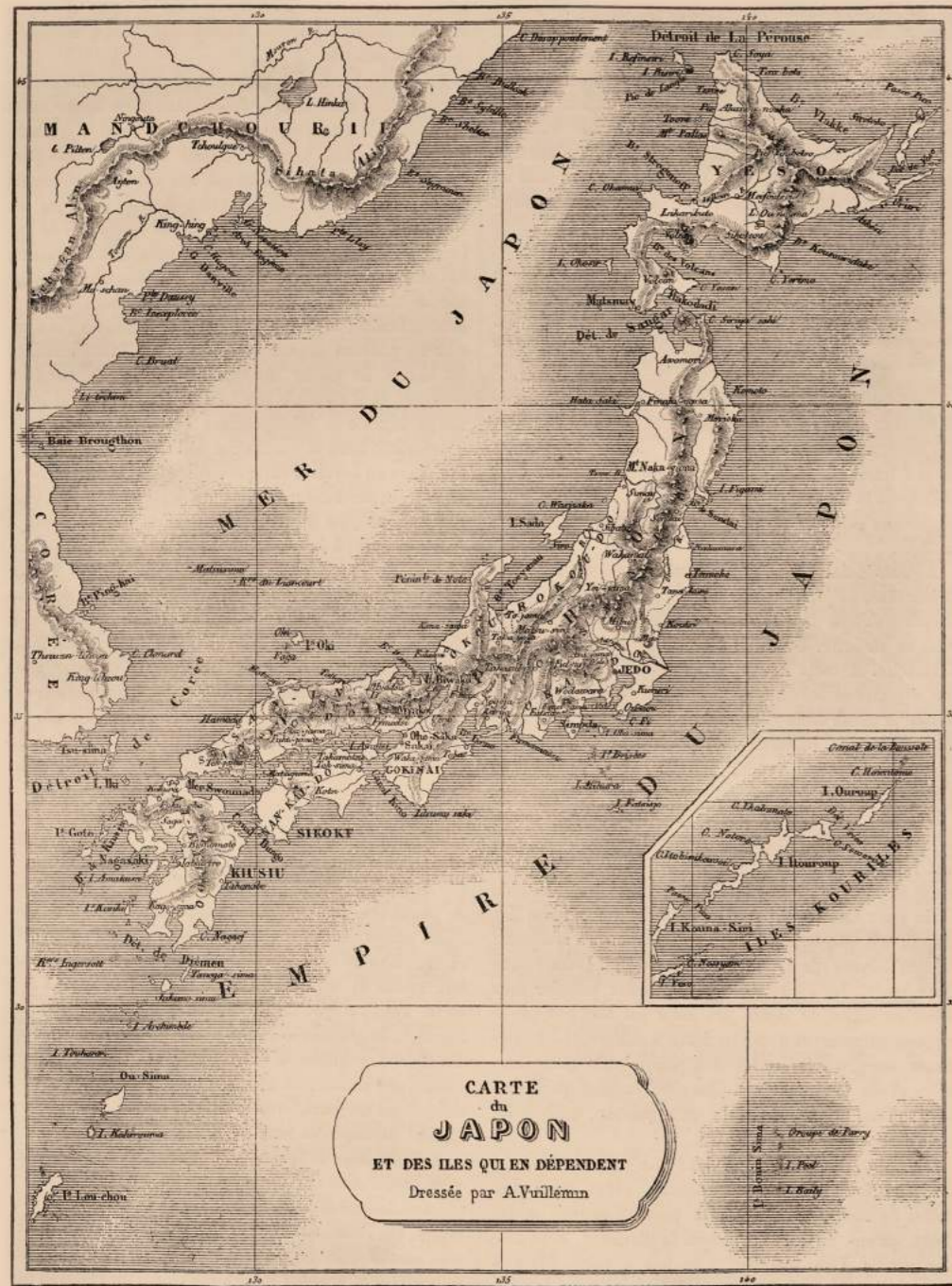

LES WHISKIES JAPONAIS



C'est au cours des années 1980 que les distilleries de malt japonaises ont commencé à embouteiller des Single Malts. En quelques années, le Japon est passé du statut de jeune espoir à celui de pays producteur de whisky à part entière.

Elaboré sur le modèle du whisky Ecosais, il n'est pourtant pas une pâle copie du scotch et encore moins un simple ersatz indigne de l'appellation whisky. Il a emprunté à son lointain cousin Ecosais le meilleur de son procédé d'élaboration.

Deux groupes se partagent la scène, le géant Suntory propriétaire de la plus ancienne des distilleries Yamazaki fondée en 1923 entre Osaka et Kyoto, qui élabore les Pure Malt Whisky 10, 12 et 18 ans. La compagnie possède également deux autres distilleries à Hakushu qui produisent le Kiokejikomi et le Kodar.

Le groupe Nikka propriétaire des distilleries Yoichi et Miyagikysituée à 50 km à l'ouest de Sapporo, sur l'île d'Hokkaido produit des Single Malts de grande qualité Yoichi New Cask 1989, Miyagikyo 10,12 et 15 ans, mais aussi des purs malts comme le Nikka Pur Malt qui est maintenant remplacé par le Nikkacoffey Malt.

Les whiskies de malt Japonais sont eux aussi très élégants et raffinés avec des notes plus ou moins fumées selon les whiskies, ainsi que des notes florales et minérales et iodées.

BLEND



TOKI

70 cl | 43 % VOL | JAPON

Toki signifie «Temps» en japonais. Toki est un miticuleux blend conçu depuis les distilleries les plus réputées de la Maison Suntory : Yamazaki, Hakushu et The Chita.

Un blend parfaitement équilibré à la texture soyeuse, une finale douce et subtilement épicée.

- Or clair.
 - Basilic, pomme verte, miel.
 - Pamplemousse, raisin vert, menthe poivrée, thym.
- FINISH : douce et subtilement épicée avec une touche de vanille, poivre blanc et gingembre.



PUR MALT



HATOZAKI

70 cl | 40 % VOL | JAPON

La Famille Yonezawa, brasseur de saké depuis 1856, a commencé à distiller en 1917. À l'approche de la célébration des 100 ans de production de spiritueux, la Maison a installé deux nouveaux alambics Forsyth's. Ce renouveau donne naissance à la distillerie nommée Kaikyo en hommage au très célèbre pont Akashi-Kaikyo situé devant la distillerie. La gamme de whisky nommée « Hatozaki », produite à la distillerie Kaikyo, se compose d'un « Blend » et d'un « Pur Malt » issus de nos propres chais.

- Style léger avec une forte prédominance d'arômes de malt qui donne du caractère à ce whisky.
- Notes céréalières et une belle douceur légère.

PUR MALT



NIKKA COFFEY GRAIN

70 CL | 45% VOL | JAPON

Elaboré à partir d'une majorité de maïs provenant des alambics « Coffey », ce Single Grain nous offre un aperçu des whiskies de grain qui forment la base de tous les blends de la maison Nikka, au style particulièrement charmeur.

- Bel or.
- Frais et séducteur à la fois, il dévoile de douces notes de poire, de jus de cerise et de fruits exotiques.
- Juteuse et gourmande. Une farandole de fruits mûrs accentuée par de fortes notes de rhum (banane) et de caramel. Elle devient plus complexe sur le zan, la réglisse et l'anis étoilé.
FINISH : Gourmande sur la poire et la vanille.

SINGLE MALT



NIKKA FROM THE BARREL

50 CL | 51.4% VOL | JAPON

Issu de l'assemblage des Single Malts Miyagikyo et Yoichi de grain unique, ce whisky incarne l'expertise des master blenders maison. Intense, rond et généreux, ce blend ambitieux à fort degré, puissant et maîtrisé, est reconnu pour son originalité. Il ose. Il interpelle et séduit. Il s'impose par son style.

- Vieil or à reflets dorés.
- Fin, complexe. Floral (lilas), fruité (abricot). Notes d'épices (clou de girofle) et de cuir.
- Puissante, ferme. Épicée (poivre). Boisée (chêne). Évolue sur les fruits mûrs (pêche), la pomme caramélisée et les fleurs (chèvrefeuille). FINISH : Longue, notes marines. Fruits mûrs (prune, pêche) sur fond de notes boisées-vanillées.

BLENDED



NIKKA DAYS

50 CL | 40% VOL | JAPON

Le Nikka Days est un subtil assemblage de whiskies de grain et de malt légèrement tourbé. Onctueux, fruité et doux, ce whisky séduira amateurs comme connaisseurs avec ses notes florales. Doté d'une belle souplesse, il laisse s'exprimer en bouche des notes de céréales, de toffee et de noix torréfiées légèrement vanillées. Un whisky au profil doux et fruité, à déguster pur ou en highball.

- Floral (fleurs blanches, fleurs d'oranger) et fruité (poire, agrumes)
- Souple, onctueuse et douce. Céréales, toffee, noix torréfiées, vanille. Légèrement tourbée en milieu de bouche.
FINISH : Fruitée (abricot sec) et maltée (malt, vanille)

SINGLE GRAIN



NIKKA COFFEY MALT

70 CL | 45% VOL | JAPON

Jusqu'alors réservé aux embouteillages Singles Casks millésimés, le Nikka Coffey Malt rejoint son homologue à base de grain avec une nouvelle version permanente embouteillée à 45%. Cette nouvelle cuvée est issue d'un procédé de fabrication unique en son genre. Elle est entièrement élaborée à partir d'orge malté dans les alambics à colonnes qui sont habituellement utilisés pour la fabrication du whisky de grain Nikka. Il en résulte un coffey malt riche et boisé, qui surprend par sa texture en bouche unique.

- Vif et acidulé. Citron, poire Williams, poivre, vanille.
- Vive, et aromatique. Agrumes, café, crème vanillée.
FINISH : Fruitée. Prune, mirabelle, réglisse.

BLEND



KIRIN FUJI SANROKU

70 CL | 50% VOL | JAPON

Ce Blended whisky est produit à partir de cinq batches différents choisis par le Master Blender Jota Tanaka : deux Single Malts distillés dans des alambics à repasse et trois whiskies de grains distillés dans des alambics différents (Kettle, Doubler, et colonnes) conférant ainsi une grande variété d'arômes. Le vieillissement se fait ensuite dans des petits fûts de chêne blanc américain d'une contenance de 180 litres, favorisant les échanges avec le bois. Il est non filtré à froid et embouteillé à 50° pour plus de profondeur et de complexité.

- Fruité, céréales, vanille.
- Toastée, poire, coing.
FINISH : longue, maltée, cacao.





Issues de la distillation du pur jus de canne fermenté, découvrez nos nombreuses bouteilles de Rhum ! Cette eau-de-vie est principalement produite aux Antilles françaises, mais il est possible d'en trouver également en Amérique Latine ainsi qu'à l'île de la Réunion et l'île Maurice.



Canne à sucre

L'ORIGINE

L'histoire du rhum débute à travers les conquêtes coloniales espagnoles, françaises et anglaises. Originaires d'Asie, la canne à sucre a été introduite aux Antilles par Christophe Colomb à la fin du XV^e siècle. Les premières traces de fabrication d'alcool apparaissent en 1640.

C'est à la **Barbade** (région des Caraïbes) qu'une eau-de-vie à base de canne à sucre a été tirée pour la première fois. Aujourd'hui la canne à sucre et le rhum se produisent essentiellement aux Caraïbes, en Amérique latine, en Asie et en Océanie.

LES DIFFÉRENTS RHUMS

- **Les rhums blancs** : Ce type de rhum rentre souvent dans l'élaboration de cocktails. Le rhum blanc peut être traditionnel ou agricole.
- **Les rhums ambrés** : La jolie teinte ambrée est dû au vieillissement (au moins 12 mois en fût de chêne).
- **Les rhums vieux** : Pour bénéficier de l'appellation « rhum vieux », le rhum produit dans les Antilles françaises doit reposer au minimum trois années dans des fûts de chêne.



Cocktail au rhum



MATIÈRE PREMIÈRE

Canne à sucre.
Broyage de la canne à sucre.

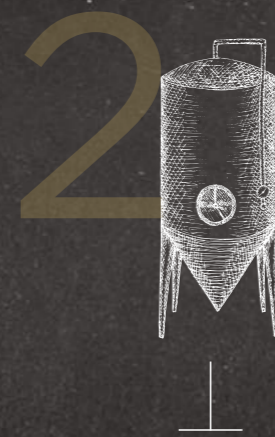

LA FERMENTATION

La mélasse, issue du jus de canne, est diluée dans de l'eau et fermentée avec des levures. Durant la FERMENTATION les levures transforment le sucre en alcool.



LA DISTILLATION

Cette étape permet de séparer les vapeurs d'alcool du moût et d'éliminer des acides et autres impuretés. Par la suite, les vapeurs d'alcool se liquéfient et on obtient un nouveau liquide.



LA MATURATION

Le liquide obtenu est prêt à vieillir.
En fût de chêne : Rhum ambré (1 à 2 ans)
Rhum vieux (3 ans minimum) - Cuve inox : Rhum blanc
Au-delà de 5 ans : les rhums rentrent dans la catégorie hors d'âge.



L'ASSEMBLAGE

Des bases de différents types et âges peuvent être mélangées pour obtenir le rhum désiré.



LA MISE EN BOUTEILLE

Après des semaines de repos, les mélanges s'équilibrent et sont mis en bouteille.



TROIS RIVIERES
CANNES BRULEES

70 CL | 43 % VOL | MARTINIQUE

Trois Rivières s'est inspiré d'une méthode ancienne et traditionnelle pour réaliser « Cannes Brûlées » : le brûlage de cannes sur pieds. Originellement utilisé par les coupeurs de cannes pour éliminer les feuilles de cannes coupantes et les serpents avant la coupe, ce procédé remis au goût du jour permet d'obtenir un rhum pur jus de cannes au profil rustique, aux notes de cuir et légèrement fumé.

- Jaune très pâle, vieil or.
- Démarre sur des notes de cannes fraîches, de fleurs séchées, puis s'ouvre avec des notes d'amandes grillées, de fruits mûrs.
- Entrée en bouche douce s'intensifiant rapidement avec des notes pyrogènes naturelles de cannes brûlées qui explosent en sensations cuisantes et âcres. Fin de bouche très minérale, longue et franche.



TROIS RIVIERES
RHUM VIEUX DE L'OCEAN

70 CL | 54 % VOL | MARTINIQUE

Trois Rivières Rhum Vieux de l'Océan est une création originale mettant en exergue le caractère minéral de Trois Rivières dans une version overproof à 54 %. Les rhums Trois Rivières sont reconnaissables par leur fin de bouche minérale : Plus les parcelles où sont récoltées les cannes sont proches de la côte Caraïbe, plus les cannes s'imprègnent des embruns marins. La flore de terroir continue d'exprimer ce caractère iodé et salin pendant la fermentation, et l'on obtient après distillation un rhum à la fois floral et très minéral.

- Premier nez dominé par des parfums de canne à sucre et d'élégantes notes boisées. Les parfums de fruits secs, de tabac et d'épices orientales apparaissent au second nez.
- L'attaque est vive et tonique et reste équilibrée. Le rhum est gras et structuré. Les saveurs de sucre se prolongent sur des notions d'épices, de poivre gris et de fruits compotés. FINISH : Longue et unique.



PERE LABAT

70 CL | 59 % VOL | MARIE-GALANTE

Marie Galante fait partie de l'archipel de la Guadeloupe. Si cette petite île des Antilles françaises est très prisée des touristes pour son authenticité, elle est également réputée auprès des amateurs pour ses rhums agricoles. La distillerie Poisson y a vu le jour en 1863, entre Grand Bourg et Saint Louis : il s'agit de la plus ancienne de l'île. Père Labat, considéré comme un des meilleurs rhums agricoles de dégustation le blanc 59°, est une référence auprès des amateurs de rhums blancs.

- Frais, végétal, fruité.
- Douce, fruits blancs.
FINISH : Canne fraîche, douce



SAINT JAMES 1765

70 CL | 42 % VOL | MARTINIQUE

Subtil assemblage de rhums ayant vieilli durant six années en petits fûts de chêne dans les chais de SAINT JAMES à Saint Marie.

- Un beau brun acajou avec une clarté limpide et brillante.
- Très intense et flatteur. Son attaque est épicée - cannelle et muscade - sur fond torréfié ainsi que de fruits macérés.
- La bouche est corsée et flatteuse, comme au nez, avec des épices, de la torréfaction douce -moka et cacao- et des fruits macérés. En filigrane quelques notes boisées sont délicatement parsemées pour laisser s'exprimer toute la finesse de ce rhum.



SAINT JAMES L'ESSENTIEL

70 CL | 43 % VOL | MARTINIQUE

Fort du précieux héritage des 20 ans de l'AOC Martinique, notre Œnologue et notre Maître de Chai ont élaboré cette cuvée d'exception, sans ouillage et réduction, après plus de 12 années de vieillissement en petit fûts de Bourbon. Cet assemblage est le résultat d'un assemblage de très grands millésimes rares et précieux de la Distillerie SAINT JAMES (1998, 2001 et 2003)

- Robe acajou foncé et dense.
- Au nez des notes de torréfaction, moka et cacao.
- En bouche, des saveurs fruitées à noyau, de pruneau et de fruits confits.
FINISH : Une finale de notes boisées et épicées ; puis, en filigrane, de muscade, de cannelle et de poivre.



BUMBU

70 CL | 35 % VOL | BARBADE

Bumbu est issu de l'histoire des rhums des caraïbes. Il est le reflet authentique des premières recettes élaborées par les commerçants et voyageurs des 16^e et 17^e siècles qui avait pour habitude de mélanger le rhum et des épices. Bumbu est un rhum d'assemblage provenant de 8 pays où la canne à sucre a été sélectionnée avec soins par nos maîtres distillateurs : Barbade, Brésil, Costa Rica, République Dominicaine, Salvador, Guyane et Honduras forment le profil aromatique unique de Bumbu.

Rond onctueux avec des notes d'épices clairement affichés. Bumbu est parfait pour une dégustation pure ou sur glace notre rhum est un allié de taille pour la Mixologie et les meilleurs barmen.



BUMBU XO

70 CL | 40 % VOL | PANAMA

C'est dans une distillerie du Panama fondée il y a plus d'un siècle qu'a été élaboré ce rhum Bumbu XO. Après une distillation en alambic, un soin tout particulier a été apporté à la maturation de ce rhum : après 18 ans en fûts de Bourbon américain, cette cuvée a bénéficié d'une finition en fûts de chêne blanc ex-Xères, originaires d'Andalousie.

Ce sont des parfums boisés et caramélisés qui ouvrent le bal avant d'être complétés par la douceur de la vanille.

En bouche, des saveurs de zeste d'orange, particulièrement douces, sont rapidement rejointes par des accords épicés qui viennent complexifier l'impression d'ensemble.



KRAKEN BLACK SPICED

70 CL | 40 % VOL | TRINIDAD

Lancé en 2010, The Kraken Black Spiced est devenu un véritable phénomène mondial. La bouteille victorienne arborant fièrement le Kraken -monstre marin mythique des légendes scandinaves-, terreur des mers, briseur de navires, est aujourd'hui connue dans le monde entier. Ce rhum subtil et gourmand est désormais incontournable.

Parfums puissants et complexes de vanille, de café, relevés d'une pointe épicée délicate.

Les arômes gourmands de caramel, de cannelle, de clou de girofle et de gingembre sont prolongés par des notes de pain d'épices pour une finale persistante légèrement poivrée.



MEZAN XO JAMAICA

70 CL | 40 % VOL | JAMAÏQUE

Tous les rhums Mezan suivent les mêmes règles de vieillissement et de maturation : aucun ajout de sucre ou d'agent de coloration et aucun filtrage à froid. Chaque rhum est vieilli en anciens fûts de bourbon jusqu'à ce qu'il atteigne sa maturation optimale. Chaque rhum millésimé Mezan provient d'une seule et unique distillerie, pour certaines fondées il y a plusieurs siècles, pour d'autres fermées à tout jamais et dont nous vous proposons les derniers fûts.

Puissant et généreux, avec des arômes de bananes fraîches et épices douces.

Légère, saveurs complexes d'épices et un soupçon de tabac



DOORLY'S 12 ANS

70 CL | 43 % VOL | BARBADE

Doorly's est une marque de l'emblématique distillerie Foursquare située à la Barbade. Tous les rhums sont à base de mélasses fermentées et sont tous distillés, vieillis, assemblés, et mis en bouteille sur place. Héritier de 4 générations de négociants en rhum, Richard Seale, l'actuel propriétaire, change le court de l'histoire familiale en dessinant en 1996 les alambics de la distillerie Foursquare. Cette dernière s'enracine aujourd'hui sur le site d'une ancienne sucrerie datant du 17^eème siècle.

Notes épicées et pâtisseries.

Bouche ample et gourmande. Des arômes de mélasse voire de réglisse et de sirop d'érable. FINISH : herbacée, végétale. Une légère amertume en fin.



PACTO NAVIO

70 CL | 40 % VOL | CUBA

Hommage aux échanges commerciaux entre la France et les colonies Espagnoles, dont Cuba, Pacto Navio propose un assemblage de rhums cubains âgés, dont le vieillissement a été achevé dans des fûts de Sauternes.

Cuivrée et intense.

Puissance aromatique mêlant fruits secs et notes florales qui soulignent sa douceur et rappellent le miel, la vanille et le caramel qui émanent des fûts.

L'impact du finish en fûts de Sauternes apporte de l'équilibre, de la rondeur, avec des notes de crème, de cannelle, d'épices et d'agrumes. FINISH : Une longueur remarquable qui atteste de la richesse de ce rhum.



HAVANA CLUB 7 ANS

70 CL | 40 % VOL | CUBA

Quintessence du vieillissement cubain, Havana Club 7 ans est produit selon le principe du vieillissement continu dans lequel une partie de la production précédente est utilisée, puis à nouveau vieilli, afin d'apporter au nouvel assemblage son caractère unique.

Une éclatante robe acajou clair.

Bouquet exceptionnel, délicat, avec des notes riches et complexes de cacao, de vanille, de cèdre, de tabac doux et de fruits tropicaux.

Équilibré et extrêmement complexe, avec des notes raffinées de cacao chaud, de vanille, de canne à sucre, de marron et de fruits tropicaux, rehaussées par des accents boisés et épicés.



BACARDÍ 4 ANS AÑEJO CUATRO

70 CL | 40 % VOL | PORTO RICO

BACARDÍ AÑEJO CUATRO est un blend de rhums âgés de 4 ans minimum et pouvant aller jusqu'à 6 ans. Les rhums sont ensuite assemblés par notre Maestro de Ron sous le soleil des tropiques pour en faire ressortir ses arômes, ses saveurs et son côté onctueux.

Les notes de dulce de leche, de fleur de vanille et de miel s'harmonisent afin d'obtenir une alliance parfaite entre rondeur et caractère.



BACARDÍ 8 ANS RESERVA OCHO

70 CL | 40 % VOL | PORTO RICO

BACARDÍ RESERVA OCHO® est avant tout une histoire de famille, exclusivement réservé aux membres de la famille Bacardi pendant près de 7 générations avant d'être dévoilé au grand public. Il est l'expression d'une sélection de rhums vieillis en fût de chêne 8 ans minimum et pouvant aller jusqu'à 10 ans sous le soleil des Caraïbes.

Les subtiles notes d'épices, de noisettes toastées, de chêne, de caramel et de vanille apportent à ce rhum un parfait équilibre entre puissance et rondeur.



CAPTAIN MORGAN BLACK SPICED

70 CL | 40 % VOL | CUBA

Un rhum qui saura séduire les consommateurs à la recherche de liquides les plus complexes et de produits plus matures. C'est le N°1 des rhums internationaux en contribution. Un goût inimitable grâce à un double vieillissement et un profil aromatique riche et intense. Le produit peut être dégusté pur pour apprécier le style épicé, mais une consommation en cocktail libèrera l'intégralité de ses arômes.

Expressif et un caractère épicé tout en gardant une rondeur en bouche.

Un liquide équilibré alliant épices et douceur en bouche, une explosion de saveurs à chaque dégustation : un mélange intense de fruits confits, fruits à la coque grillés et caramélisés.



DIPLOMATICO SINGLE VINTAGE

70 CL | 43 % VOL | VENEZUELA

C'est au Venezuela, au pied de la cordillère des Andes qu'a été établie en 1959 la distillerie produisant les rhums Diplomático. Les rhums Diplomático sont élaborés à partir de mélasse et de miel de canne à sucre ; la mélasse permet d'obtenir des rhums légers et le miel de canne des rhums plus complexes. Élaboré à partir d'une sélection de rhums exceptionnels, distillés dans d'anciens alambics à repasse en cuivre et en « batch kettle » puis vieillis dans des fûts de bourbon et de single malt ainsi qu'une année additionnelle en ex fûts de sherry.

Vanille, café, chocolat.

Fruits secs, bois, fumée.
FINISH : sèche, prononcée.



PLANTATION PINEAPPLE

70 CL | 40 % VOL | CARAÏBES

Ce rhum est issu d'un processus de fabrication unique. Les ananas Victoria sont épluchés à la main. L'écorce de l'ananas est infusée avec du Plantation 3 Stars durant une semaine, puis distillé tandis que la chair de l'ananas est infusée avec le Plantation Original Dark pendant plusieurs mois. Ensuite le distillat et l'infusion sont assemblés. La production est donc très limitée, puisque liée aux saisons de l'ananas Victoria.

Fruité. Ananas Victoria, pêche, massépain, vanille et géranium.

Douce et grasse. Pommes cuites, clou de girofle. Notes fumées, miellées et épicées. FINISH : Très longue.

À DÉCOUVRIR DANS LA MÊME GAMME

Plantation 3 Stars - Plantation Original Dark
Plantation Ofdt



PLANTATION 20TH ANNIVERSARY

70 CL | 40 % VOL | BARBADE

Plantation 20th Anniversary est un assemblage de plusieurs rhums des Barbades, vieillis et sélectionnés par Alexandre Gabriel pour célébrer ses 20 ans passés à la tête de la société Pierre Ferrand. Affiné dans des petits fûts de Cognac au Château de Bonbonnet, ce rhum particulièrement épicé se révèle en bouche.

Vieil or à reflets ambrés.

Fin et précis. Crémeux et vanillé, il se montre également empyreumatique (cèdre, bois brûlé). Des épices fortes (graines de moutarde, muscade), il évolue vers la poudre de cacao, la noix fraîche et le vétiver.

Onctueuse et soyeuse. L'attaque en bouche est inondée de coco, de confiture de mirabelle et de miel de tilleul.



DIPLOMATICO RESERVA EXCLUSIVA

70 CL | 40 % VOL | VENEZUELA

Diplomatico Reserva Exclusiva n'est pas un rhum comme les autres. Il s'affiche comme une véritable référence dans le monde entier. Autant dire un rhum incontournable ! Il est soigneusement élaboré principalement à partir de miel de canne, distillé dans d'anciens alambics en cuivre et vieilli en ex-fûts de bourbon en chêne blanc américain. Il doit son succès à ses arômes de caramel, de vanille et de muscade et aussi d'une pointe fumée. Quant à sa finale, très longue, elle est riche en fruits confits.

- Tarte au noix, fruits cuits.
- Caramel, vanille, muscade, pointe fumée. FINISH : Très longue, fruits confits.



DON PAPA BAROKO

70 CL | 40 % VOL | PHILIPPINES

Don Papa Baroko est fabriqué sur l'île de Negros, Philippines. Il est distillé à partir de mélasse, connue localement sous le nom « black gold » l'or noir, qui provient de l'un des nombreux moulins locaux de l'île. Il est ensuite vieilli plusieurs années en fûts de chêne américain. Notre Master Blender sélectionne ensuite les fûts les plus expressifs à la recherche, de ceux qui révèlent le plus fortement les notes de vanille et de fruits. A cet assemblage s'ajoute un petit peu de canne à sucre locale pour des saveurs gourmandes. Il est ensuite filtré à froid et mis en bouteille à 40°.

- Puissant, vanille, agrumes, chêne
- Onctueuse, vanille, miel, fruits confits. FINISH : Longue, persistance, chêne épicé



ANGOSTURA 1919

70 CL | 40 % VOL | TRINIDAD

Après l'incendie des chais du gouvernement de Trinidad en 1932, on découvrit des fûts carbonisés qui avaient été remplis en 1919. Dans ceux-ci, un rhum exceptionnel attendait patiemment d'être découvert : Angostura 1919. Ainsi naquit ce blend exceptionnel, qui a connu un succès sans cesse croissant depuis le début de son exportation au début des années 2000. Ce nouveau rhum honore l'héritage artisanal Angostura : mélasses de la plus haute qualité, fermentation avec une levure maison, distillation en colonne continue, vieillissement en fûts de chêne brûlé utilisés une fois seulement.

- Boisé, pomme
- Chêne, vanille, miel. FINISH : Fruits secs.



COMPAGNIE DES INDES LATINO 5 ANS

70 CL | 40 % VOL | GUATEMALA

Issus d'un assemblage de rhums d'Amérique Centrale à très forte dominance Latine (60% de rhums du Guatemala), et une touche de rhums guyanais (Trinité et Tobago et Barbade), ce mélange fait ressortir les caractéristiques des rhums d'Amérique latine, avec ces notes rondes et gourmandes.

- Frais et élégant, avec des notes d'amande et de massepain.
- Douce et subtile, avec de la réglisse, de l'ananas et des fruits tropicaux confits. FINISH : Douce et ronde, avec du miel et des grains de café torréfié.



COMPAGNIE DES INDES WEST INDIES 8 ANS

70 CL | 40 % VOL | BARBADE

Le West Indies 8 ans : un blend sans additifs - sans sucre, colorants ou arômes ajoutés et 100% 8 ans d'âge. Rond, délicat et puissant, il vieillit en fûts de chêne américain. Cet assemblage des West Indies rassemble des rhums de Barbade pour une touche de Rhums Pot still.

- Mélange délicat et parfumé, sur les fruits macérés puis des parfums de sucre d'orge, miel, pêche et épices douces, évoquant les plats orientaux.
- L'attaque est franche sur des notes de miel et d'épices, puis se poursuit sur le sucre d'orge et la mélasse fumée. Le milieu de bouche offre des pointes de gousses de vanille entremêlées d'arômes de rhubarbe et de réglisse.



COMPAGNIE DES INDES CARAIBES

70 CL | 40 % VOL | TRINITE

Issu d'un assemblage de rhums de la Guyane anglaise, de la Barbade et de Trinité-et-Tobago, le blend « Caraïbes » est plein d'arômes. Les rhums, vieillis en fûts de Bourbon pendant 3 à 5 ans dans les Caraïbes, sont ensuite importés en Europe et dégustés soigneusement afin de faire partie de l'assemblage final.

- Fruité et épicé.
- D'abord, des notes de jus de canne à sucre, fraîches et légères à la fois ; puis, des notes de fruits tropicaux et une certaine douceur. FINISH : fraîche sur les clous de girofle, le gingembre et la réglisse avec des notes d'épices



YELLOW SNAKE

70 CL | 40 % VOL | JAMAÏQUE

Yellow Snake exprime parfaitement la singularité de la production des rhums de la Jamaïque. Nom du python endémique de l'île, ce rhum révèle la puissance et la particularité de ce grand terroir. Il est le résultat de l'assemblage des rhums de plusieurs distilleries de l'île.

Elu médaille d'or 2019 IWSC meilleur Rhum et Ginger Beer.

Robe dorée avec de sensibles reflets acajou. Rhum très gras.

Puissant et élégant. Notes fruitées, de sucre vanillé et d'épices fraîches.

Superbe suavité, à la fois tendre et corsé. Beau mariage de notes poivrées, florales voire sensiblement fruitées (type mirabelle). Un ensemble complexe avec une très belle longueur.

À DÉCOUVRIR DANS LA MÊME GAMME

Anacona & Turquoise Bay



MOUNT GAY BLACK BARREL

70 CL | 43 % VOL | LA BARBADE

BLACK BARREL DOUBLE CASK
Rhum sec de mélasse, double cask de la Barbade, sans ajout de sucre ni d'additif.

Distillation : Alambic à colonne, alambic à repasse.

Vieillessement : Assemblage de rhums élevés séparément pendant 3 à 7 ans. Elevage en fût de Whiskey Américain puis fini 6 mois en fût de Bourbon calciné. Cette finition souligne le caractère et la robustesse au rhum.

Robuste et vif. Notes de pain d'épices, de litchis et de caramel.

TYPE BRÉSILIEN



LEBLON

70 CL | 40 % VOL | BRÉSIL

Leblon, nommée en référence à la célèbre plage de Rio de Janeiro, est exclusivement fait à partir de pur jus de canne à sucre pressé. La propriété Leblon située dans le Minas Gerais au Brésil, est une distillerie artisanale qui produit cette cachaça par petits lots avec des alambics en cuivre qui sont ensuite polis dans des fûts ayant contenus du cognac XO. Les lots sont ensuite assemblés pour rendre les saveurs plus complexes et obtenir une sensation de rondeur avec un corps puissant d'arômes.

Fleuri et aromatique s'approchant du jus frais de canne à sucre.

Légère, délicate et fruitée cette cachaça est dotée d'arômes exceptionnels. Elle révèle un goût moelleux et raffiné pour une mixabilité parfaite.



YPIOCA PAILLE PRATA

70 CL | 38 % VOL | BRÉSIL

La Cachaça Ypioca est le fruit de 4 générations de distillateurs de la famille Telles depuis 1846 quand Dario Telles de Menezes devint le propriétaire de la distillerie en 1846. Ypioca est depuis le plus grand producteur de Cachaça de plantation au Brésil ! Il est important de souligner que la Cachaça est en réalité la version brésilienne du rhum agricole. Fruit du pur jus de canne fraîchement broyée, la Cachaça est l'ingrédient incontournable pour qui souhaiterait réaliser le cocktail national du Brésil : la Caïpirinha !

Teinte cristalline.

Fraîcheur et délicatesse.

Profil aromatique plus sec que le rhum.



ZACAPA SOLERA 23 ANS

70 CL | 40 % VOL | GUATEMALA

Zacapa 23 est élaboré au moyen d'un processus de vieillissement issu de la technique du «sistema solera» au cours duquel des rhums d'âge et de profil différents sont assemblés, puis vieillis dans une succession de fûts. Au final, le liquide obtenu est un assemblage unique de rhums de 6 à 23 ans d'âge.

- Acajou.
- Lisse avec des fruits secs, épices, muscade, cerise, cacao et réglisse.
- Chaud avec des notes fumées de vanille et de cacao. Très intense et équilibré.

À DÉCOUVRIR DANS LA MÊME GAMME

Zacapa Edition Negra - Zacapa XO
Zacapa Royal



EL PASADOR DE ORO X.O.

70 CL | 40 % VOL | GUATEMALA

EL PASADOR DE ORO XO est le meilleur rapport qualité/prix du segment des rhums âgés premiums. Equilibre, élégance, onctuosité, rondeur et complexité aromatique.

- Cannelle, cacao, fruits exotiques, rasins secs.
- Bouche complexe, onctueuse et mielleuse sans être sucrailleuse

À DÉCOUVRIR DANS LA MÊME GAMME

EL PASADOR DE ORO Gran Reserva
EL PASADOR DE ORO 50



MILLONARIO SOLERA 15

70 CL | 40 % VOL | PEROU

Utilisant les mélasses de canne à sucre ayant poussées sur des riches terres volcaniques, la distillerie situé au nord du Pérou, emploie de très anciens alambics à colonne d'origine écossaise. Ce rhum péruvien est vieilli en solera sur quatre niveaux, comme pour le xérès. La bouteille est enveloppée d'une paille tressée à la main, utilisée pour confectionner les célèbres chapeaux Panama.

- Pruneau, caramel, noisette.
Arôme : Cacao, cannelle.
- Fruitée, toffee, figues.
FINISH : Longue, moelleuse, épices.

À DÉCOUVRIR DANS LA MÊME GAMME

Millonario XO - Millonario anniversary



CENTENARIO 20 ANS

70 CL | 40 % VOL | COSTARICA

La Fabrica National de Liquor (FANAL) a été créée en 1850. C'est l'une des plus anciennes distilleries toujours en activité sur le continent américain.

Ce rhum vieilli en solera à partir de rhums de 20 ans en moyenne, il est suave, gourmand et presque pâtissier, marqué par des notes fruitées et les épices. Parfait en digestif ou avec un dessert.

- Vanille, fruits mûrs, cerise.
Arôme : Fruits tropicaux, vanille
- Douce, vanille, ananas.
FINISH : Epicée, beurée, fruitée.

À DÉCOUVRIR DANS LA MÊME GAMME

Centenario 25 ans



MATUSALEM GRAN RESERVA 15

70 CL | 40 % VOL | REPUBLIQUE DOMINICAINE

Le nom est une référence à l'expression espagnole mas viejo que Matusalem («plus vieux que Matusalem») et au système de vieillissement perpétuel de type solera employé pour faire vieillir et assembler les rhums. Bien que dominicain, ce rhum, longtemps connu sous le nom de «cognac des rhums», est l'un des derniers représentants du style cubain des années 30 à 50, vieilli en solera bien évidemment.

- Orange, boisé, vanille.
Arôme : Boite à cigares, Caramel.
- Agrumes, prune, pâtissière.
FINISH : Vanille, fruits secs, longue.

À DÉCOUVRIR DANS LA MÊME GAMME

Matusalem 23



SANTA TERESA 1796

70 CL | 40 % VOL | VENEZUELA

Rhum multimédallié, Santa Teresa est reconnu mondialement pour son originalité et sa rondeur. Fabriqué au Venezuela dans une Hacienda familiale depuis 1796, c'est un rhum authentique avec plus de 200 ans de savoir-faire. Totalement vieilli avec la méthode Solera à partir de rhums entre 5 et 35 ans de maturation.

- Le résultat de cette mixologie confère à ce rhum un caractère subtil, sec et équilibré laissant une finale en bouche avec beaucoup de volume et rondeur.



DÉCOUVREZ
notre sélection de
VODKAS
VOTRE PARTENAIRE BOISSONS

La vodka est le premier alcool fort consommé dans le monde. Elle fait même partie intégrante de la culture nationale de certains pays. Si en France, le vin s'accompagne de tout un rituel de dégustation, il en est de même pour la vodka en Russie. Il existe plus de 5 000 marques de vodka à travers le monde.



Fabrication de la vodka



Cocktail à la vodka

L'ORIGINE

Vodka signifie "petite eau"

Son origine est floue, elle aurait été produite pour la première fois au XV^e siècle en **Russie** ou en **Pologne**. Suite à la révolution industrielle du XX^e siècle, la vodka a connu un essor au sein de l'Europe de l'Ouest. Elle s'est notamment démocratisée grâce à l'alambic à colonne permettant de produire des vodkas plus raffinées.

Dans les années 1950 les États-Unis et la France se sont également lancés dans la production de vodkas. Ils ont vite expérimenté les différents moyens de production et ont élaboré des produits avec de grandes richesses aromatiques. Aujourd'hui la vodka peut être produite partout dans le monde car il n'y pas de restrictions sur l'utilisation d'une matière première.

En effet la vodka est un alcool obtenu suite à la distillation de **céréales** (blé, orge, seigle, maïs), de **mélasse**, de **betterave à sucre**, de **pomme de terre** mais aussi de toute autre matière première d'origine agricole.

DÉGUSTATION

Le goût de la vodka dépend initialement de ses matières premières. L'accumulation des distillations a rendu le produit plus fin mais au détriment de ce goût originel. Le challenge des producteurs est donc aujourd'hui de trouver le bon équilibre.



MATIÈRE PREMIÈRE

Blé, seigle, orge, maïs, pomme de terre, betterave, canne à sucre, raisin etc.



BROYAGE

Les céréales sont broyées pour obtenir de la farine.

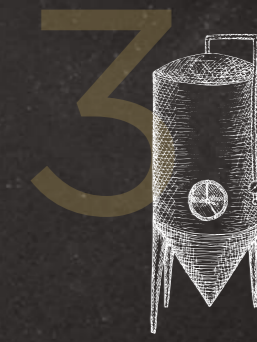

LA FERMENTATION

La farine obtenue ou les mélasses sont mises en cuve avec de l'eau douce et des levures.



LA DISTILLATION

Le liquide alcoolisé est ensuite introduit dans un alambic. La distillation consiste à séparer l'eau de l'alcool. Cette étape peut se répéter plusieurs fois. A la sortie, le produit obtenu avoisine les 96°-98°.



ASSEMBLAGE

Pour finir, l'eau est rajoutée afin de retrouver un niveau d'alcool proche des 40°.



LA MISE EN BOUTEILLE



La vodka est ensuite mise en bouteille.



BELVEDERE PURE

70 CL | 40 % VOL | POLOGNE

Belvedere est distillée selon des méthodes traditionnelles polonaises remontant à plus de 600 ans. Son élaboration repose sur l'alliance d'une céréale d'exception : le seigle d'or de Dankowskie, d'une eau de source d'une grande pureté, issue des propres puits artésiens de la marque. Elle est ensuite distillée quatre fois dans des alambics.



-  Limpide et brillant.
-  Un léger parfum de vanille et de subtils arômes de seigle.
-  Une vodka très douce et toute en rondeur. Une sensation crémeuse en bouche. FINISH : Bonne longueur avec des notes d'amande, de crème fouettée et des saveurs d'amande amère et de noix.



CÎROC

70 CL | 40 % VOL | FRANCE

Cîroc™ Vodka, appréciée des personnalités du monde entier, offre une expérience de consommation inoubliable lors des fêtes les plus animées et exclusives. Créée en 2001 pour le groupe Diageo par Jean-Sébastien Robicquet, fondateur de Maison Villevert basée à Cognac, Cîroc™ constitue l'un des derniers succès du groupe n°1 mondial des spiritueux. C'est la référence des vodkas de luxe distillée à partir de raisin français.



-  Limpide et brillant.
-  Des notes d'agrumes pour une fraîcheur exceptionnelle !
-  Une texture lisse et soyeuse, caractéristique naturelle du raisin. FINISH : savoureuse et harmonieuse.



STOLICHNAYA

70 CL | 40 % VOL | RUSSIE

Véritable icône internationale, Stolichnaya est aujourd'hui la marque de vodka la plus réputée au monde. Distillée trois fois, elle atteint le niveau de qualité le plus élevé pour un distillat conféré par l'Etat Russe : l'alcool Alpha, l'essence même de la vodka Stolichnaya. Le distillat est assemblé à l'eau de source du puit artésien de Balzam.

-  Limpide et brillant.
-  Parfums complexes à la fois floraux, minéraux et fruités.
-  Les arômes équilibrés et subtils de zeste de citron, de foin humide sont soulignés de notes délicatement sucrées et poivrées.

À DÉCOUVRIR DANS LA MÊME GAMME



Stolichnaya ELITE



GREY GOOSE ORIGINAL

70 CL | 40 % VOL | FRANCE

Issue de la région de Charente et 100% Française, la vodka GREY GOOSE est réalisée à partir d'un processus de fabrication unique. Distillée en cinq étapes avec deux ingrédients naturels de qualité supérieure : le blé tendre de Picardie macéré à l'eau de source naturellement filtrée de Gensac qui apportent à cette vodka des vertus gustatives exceptionnelles.

-  Limpide et brillant.
-  La distillation réalisée en seulement une fois fait ressortir une unique douceur aromatique.
-  Une rondeur en bouche avec une saveur douce délicatement sucrée.

À DÉCOUVRIR DANS LA MÊME GAMME



Grey Goose Vanille - Grey Goose la Poire



KETEL ONE VODKA

70 CL | 40 % VOL | HOLLANDE

La vodka Ketel One est l'une des plus pures qui soient. Elle se distingue par la finesse conférée par ses petits alambics. Un savoir faire unique transmis entre 10 générations de la même famille, une vodka toujours familiale. Distillé dans un alambic traditionnel en cuivre appelé Disilleerketel#1, Ketel One a un style inimitable et un goût frais, complexe et unique, idéal à savourer en cocktail.

-  Limpide et brillant.
-  Frais, poivré avec une note d'agrumes.
-  Rond, poivré. FINISH : Vif, légèrement sucré en bouche.

À DÉCOUVRIR DANS LA MÊME GAMME



Ketel One Citroen



CIRKA TERROIR

70 CL | 40 % VOL | CANADA

Spiritueux distillés du grain à la bouteille à Montréal. Prix du distillateur québécois de l'année. CIRKA VODKA TERROIR est la première vodka québécoise fabriquée entièrement du grain à la bouteille. Un maïs de première qualité (sans OGM), cultivé au Québec, donne à notre vodka un goût distinct et une texture veloutée qui enveloppent le palais à chaque gorgée.

-  Un arôme doux avec une touche subtile de réglisse et de caramel.
-  Une texture satinée avec finition de maïs. Une vodka pour les amateurs de whisky !



Découvrez **MAMONT**,
la plus élégante vodka de Sibérie

Avec sa texture suave et sa
douceur en bouche, **MAMONT** est
aussi unique que son flacon.



mamontvodka.com



MAMONT VODKA

🍷 70 cl | 40 % VOL | 📍 RUSSIE

Produite dans la plus ancienne distillerie
de Sibérie à partir de blé d'hiver malté et
de l'eau de l'Altaï. La forme unique de son
flacon fait écho à la courbe majestueuse
des défenses de mammoth.

- 👁 Limpide et brillant.
- 👃 Rond, parfumé, très épicé puis floral
- 👄 Vive, tonique, fraîche et équilibrée.
Sa texture se révèle soyeuse.
FINISH : Douce, sur le poivre et la vanille.



BELUGA NOBLE

🍷 70 cl | 40 % VOL | 📍 RUSSIE

Produite au cœur de la Sibérie, la Beluga
Noble bénéficie d'ingrédients naturels ex-
ceptionnels qui lui confèrent une saveur
douce et inimitable. Eau-de-vie de malt
d'exception et eau pure issue de puits ar-
tésiens de Sibérie sont les garantes de sa
douceur.

Cette vodka ultra-premium est reconnue
pour sa qualité irréprochable et séduit les
plus prestigieux établissements.

- 👃 Notes de malt et chardon-Marie.
- 👄 Riche, équilibrée, longueur en bouche.



BELUGA GOLD LINE

🍷 70 cl | 40 % VOL | 📍 RUSSIE

Beluga Gold Line fait l'objet d'une distri-
bution limitée. Véritable incarnation du
luxe et de la somptuosité, elle jouit d'une
grande notoriété dans le monde de la
haute gastronomie.

- 👃 Riche aux délicates notes de céréales,
blé et herbes de montagne.
- 👄 Structure harmonieuse et douceur
subtile.



Longtemps relégué au second rang derrière les vodkas, le gin revient au goût du jour depuis la fin des années 80. Dédié généralement au monde du cocktail et à celui de la mixologie, il rivalise de créativité et de technicité. Aux commandes, les distillateurs font appel à de nouveaux aromates et épices. Ce faisant, ils créent des saveurs inédites, afin de tirer ce spiritueux vers le haut et de satisfaire les demandes d'une clientèle éduquée et plus sophistiquée.



Le genièvre



Cocktail au gin

L'ORIGINE

C'est au XVII^{ème} siècle que le gin a été inventé en **Hollande** sous le nom de Genever, par un certain médecin nommé Franciscus Sylvius. Produit à usage médicinal au début, les consommateurs pouvaient s'en procurer dans les officines commercialisant des produits chimiques.

Soucieux de produire un gin de meilleur goût, les hollandais ont amélioré la qualité du produit, au fil du temps, par l'additif de certaines composantes comme le **genièvre**. C'est à l'époque de la Glorieuse Révolution que la popularité du gin s'est peu à peu étendue vers d'autres pays comme l'Angleterre et l'Amérique.

C'est en 1752 que la production de gin, réalisée dans des alambics traditionnels, a connu un **essor à travers toute l'Angleterre**.

DÉGUSTATION

Le gin est souvent associé aux recettes de cocktails. En effet, on boit rarement pur cet alcool très sec. Les cocktails les plus connus : Gin Tonic, Gin Fizz, Martini Dry ou encore le Negroni.



MATIÈRE PREMIÈRE

- Baies de genièvre
- Autres ingrédients botaniques (coriandre, réglisse, citron, cardamome etc)
- Alcool neutre (de betterave ou de grains).



DISTILLATION

Une fois l'alcool porté à ébullition, les vapeurs qui s'en dégagent s'imprègnent des arômes, des baies et des aromates. Il est possible d'aromatiser le Gin par infusion ou par macération.

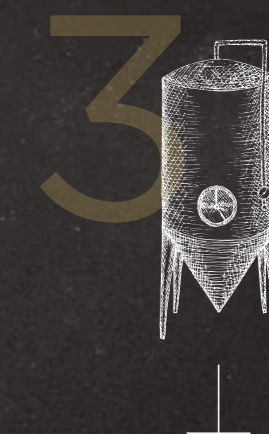

LA DILUTION

Une fois distillé, l'alcool est mis à reposer quelques heures en cuve, puis son degré alcoolique est peu à peu réduit par dilution, jusqu'au degré souhaité.



LA FILTRATION

Le liquide est passé à travers un filtre de cellulose afin d'extraire toutes les particules restées en suspens. D'autres techniques de filtration peuvent être utilisées, par exemple l'usage du carbone actif.



ASSEMBLAGE

Cette phase consiste à ajouter de l'eau pour obtenir un gin avoisinant souvent les 40 degrés d'alcool.



LA MISE EN BOUTEILLE

Le Gin est ensuite mis en bouteille.



HENDRICK'S

70 cl | 41.4% vol | ECOSSE

Une subtile infusion d'alcool de grain de grande qualité et de 11 plantes choisies minutieusement aux quatre coins du globe (coriandre, baies de genièvres, écorces de citron, ...). Une distillation de pétales de roses et de concombres vient ensuite lui apporter une puissance aromatique florale et une fraîcheur exceptionnelle.

👁 Une robe cristalline à la brillance étincelante, doté d'un aspect huileux dans le verre.

👂 Fleur de sureau, genièvre, vanille, poivre blanc et anis.

👄 Gras et rond en bouche en attaque avec une belle trame aromatique qui fait ressortir la douceur des pétales de roses et la fraîcheur du concombre.



HENDRICK'S SOLSTICE

70 cl | 43.4% vol | ECOSSE

C'est Hendrick's l'Original, avec en plus 4 fleurs récoltées pendant le Solstice d'été.

👂 *Genévrier paré à la perfection de zeste parfumé et d'un caractère profondément floral. La fraîcheur initiale fond pour révéler des nuances cachées de fleur d'oranger et une séduisante maturité exotique.*

👄 *Une floraison luxuriante se fond pour révéler le style inimitable de la maison hendrick's : la genièvre, des épices subtiles et une finale florale douce qui exaltent la bouche pour laisser la place au concombre croquant et au chuchotement de la rose signature.*



HENDRICK'S ORBIUM

70 cl | 43.4% vol | ECOSSE

C'est Hendrick's l'Original, avec en plus les graines d'absinthe, la quinine, la fleur de lotus bleu. Toujours floral, mais avec plus de puissance et d'amertume et surtout avec une très grande longueur en bouche.

👂 *Délicats et subtiles arômes de lotus qui fondent vers le caractère élégant du Genièvre accompagné de notes de fruits murs et de fleurs parfumées.*

👄 *L'attaque douce et sèche est balancée par un palais subtil de zeste de citron qui se développe sur une pointe d'épices. La longueur est marquée par la quinine, boisée et amère, qui évolue progressivement vers une finale végétale et un éclat fleuri*



SIPSMITH

70 cl | 41.6% vol | ANGLETERRE

Sipsmith est en train de devenir le choix privilégié parmi les London Dry Gin, après avoir remporté plus de 30 médailles à travers le monde, de London à San Francisco. Ils ont également reçu le label Top Trending Gin Brand, élu par les 50 meilleurs bars du monde, et le statut CoolBrands UK 2016/2017. Audacieux, complexe et plein de saveur, Sipsmith est la quintessence de ce qu'un London Dry Gin doit être.

👂 *Floral, prairie d'été suivi de genièvre arrondie et zestée, finale d'agrumes.*

👄 *Débuté avec la genièvre, puis révèle la marmelade d'orange, avant que toutes les saveurs s'harmonisent. FINISH : La sécheresse mène, avec des notes de genièvre épicé et un soupçon de tarte au citron.*



ADAMUS

70 cl | 44.4% vol | FRANCE

Avec l'expérience et la connaissance acquise tout au long des décennies, la Destilaria Levira décide de se servir de ce qu'il y a de meilleur dans la région de Bairrada au Portugal pour développer un gin super premium. C'est ainsi que d'une main de maître, et d'un odorat expérimenté, notre diamant surgit, prêt à être apprécié par les amateurs les plus exigeants.

👄 *On retrouve le genièvre, l'hibiscus, le pouliot (un genre de menthe), la cannelle. En plus, l'orange, le citron, le cardamome, le gingembre sont ajoutés. Mais également d'autres plus audacieux, comme le raisin Baga, la sauge, la lavande et bien d'autres encore non révélés, faisant source de mystère qui confère à Adamus son caractère spécial et original.*



JUNE WILD PEACH

🍷 70 CL | 30 % VOL | 📍 FRANCE

Distillée, infusée et produite en France, June est une liqueur de gin où fusionnent la pêche de vigne et G'Vine, gin français à base de raisins. Après distillation du gin G'vine, l'infusion de fruits d'été va conférer à June, liqueur de gin naturelle et sans gluten, une fraîcheur joyeuse et une douceur délicieuse.



JUNE POIRE & CARDAMOME

🍷 70 CL | 30 % VOL | 📍 FRANCE

Après le succès de June Wild Peach, June dévoile sa nouvelle recette : June Poire & Cardamome. L'infusion de poire, mariée à la fraîcheur de la cardamome créent un équilibre parfait pour une liqueur unique, fruitée et gourmande.



G'VINE NOUAISON

🍷 70 CL | 45 % VOL | 📍 FRANCE

Pensé et créé par Jean Sébastien Robicquet, Nouaison Gin est élaboré à partir de raisin et parfaitement complété par un ensemble de 14 plantes. Parmi elles, on retrouve les classiques telles que les baies de genièvre, la cardamome, le gingembre et certaines plus sophistiquées comme le bois de santal, la bergamote, la prune, le poivre de Java et le vétiver. Nouaison Gin possède ainsi un profil unique qui conjugue de multiples facettes : végétal, épicé et boisé. Nouaison Gin est distillé et produit à partir de raisin français, signature des gins superpremium G'Vine.

🍷 Profil unique qui conjugue de multiples facettes : végétal, épicé, fruité et boisé.

👄 Une belle longueur en bouche.



G'VINE FLORAISON

🍷 70 CL | 40 % VOL | 📍 FRANCE

G'Vine est un gin Français élaboré à partir de raisin, ingrédient noble rarement utilisé dans l'élaboration du gin. Le raisin est la toile idéale pour que s'exprime la complexité et la délicatesse des dix plantes et épices qui compose le Gin G'Vine.

Parmi celles-ci figure un ingrédient inédit : la fleur de vigne qui embaume le vignoble de son délicat parfum seulement quelques jours par an. Le mariage de l'essence de cette fleur cueillie à la main à celles des plantes aromatiques crée la fraîcheur et la douceur irréprochable du Gin G'Vine.

🍷 Frais et floral le raisin Français apporte une une rondeur unique.

👄 Une belle longueur en bouche.





GIN MARE

70 CL | 42.7% VOL | ESPAGNE

En 2010, tout juste dévoilé, Gin Mare a rafié la Médaille d'Or à l'IWSC de Londres et la Médaille d'Or au BTI de Chicago. Rien d'étonnant lorsqu'on sait que le créateur de ce gin espagnol très novateur, s'est inspiré du patrimoine méditerranéen pour mettre au point sa recette. La baie de genièvre récoltée en Espagne s'offre bien-sûr la vedette, le casting réunit également les olives espagnoles Arbequina, les seules à bénéficier d'une AOC, le romarin de Grèce, le basilic d'Italie, les oranges amères de Valence, les oranges douces de Séville ou encore le thym de Turquie.

Romarin, olive, thym.

Grasse, fleurs méditerranéennes.
FINISH : Romarin, thym, agrumes.



CIRKA SAUVAGE

70 CL | 44% VOL | CANADA

Spiritueux distillés du grain à la bouteille à Montréal. Prix du distillateur québécois de l'année. CIRKA GIN SAUVAGE est le premier gin québécois fabriqué du grain à la bouteille avec du maïs québécois (sans OGM). Composé de plus de 30 aromates, notre gin est inspiré de la forêt boréale. Aromates : épilobe, armoise, cônes de pin, aiguilles de pin rouges, baies de sureau, fleurs de camomille, bergamote, lavande, canneberges.

Complexe et élégant. Équilibre entre les notes florales, fruitées et de conifère. Le pin s'harmonise délicieusement avec les épices. Belle texture soyeuse et une douce chaleur en gorge.



FILLIERS TANGERINE

50 CL | 43.7% VOL | BELGIQUE

Chez les Filliers, on est distillateur de père en fils depuis cinq générations. Naturellement, Bernard Filliers, à la tête la distillerie Filliers fondée en 1880, à Bachte-Maria-Lerne, près de Gand, est resté très attaché au savoir-faire familial et à la production de genièvre initiée par le fondateur.

Recette de base du Filliers original auquel on ajoute la mandarine, fruit favori de Pedro Saez del Burgo, le maître distillateur de Filliers depuis 20 ans.

Orange, mandarine, fraîche.

Baie de genièvre, cardamome, mandarine.
FINISH : Epicée, coriandre, poivrée.



TANQUERAY FLOR DE SEVILLA

70 CL | 41.3% VOL | ANGLETERRE

Tanqueray Flor de Sevilla a été lancé par la marque Tanqueray afin d'élargir la gamme et de répondre à la croissance exponentielle de la catégorie des gins aromatisés, à la manière authentique de Tanqueray. S'inspirant d'une recette originale de Charles Tanqueray à base d'oranges de Séville, c'est un gin exceptionnel distillé et élaboré à partir d'oranges de Séville, de fleurs d'orange ainsi que d'autres plantes aromatiques.

Ambre dorée.

Un agréable parfum de marmelade d'oranges immédiatement suivi de quelques notes piquantes de mandarine.

Douce amertume d'orange amère au centre du palais. Le caractère du gin se révèle dans la rondeur du palais et se prolonge dans la longueur.



ALTITUDE GIN

70 CL | 43% VOL | FRANCE

Inspiré de l'ascension au sommet du Mont Blanc !

Découvrez notre sensationnel nouveau Gin des Alpes. Altitude Gin est née à Chamonix d'un assemblage des plantes de nos montagnes et d'alcool de haute qualité pour une explosion de joie de vie !

ALTITUDE GIN EST DÉLICIEUX EN GIN TONIC, SERVI AVEC LE FEVER TREE PREMIUM TONIC, AVEC DES MYRTILLES, DU CITRON VERT ET DU ROMARIN FRAIS

Un gin doux, équilibré et rafraichissant, infusé avec des saveurs de fruits des montagnes alpines.



TANQUERAY N°TEN

70 CL | 47.3% VOL | ROYAUME UNI

Tanqueray N°Ten est un gin super premium élaboré à base d'agrumes frais (pamplemousses blancs, oranges entières, citrons verts), de baies de genièvre et de graines de coriandre, distillé dans un petit alambic de cuivre (l'alambic n°Ten) développant une plus forte concentration d'arômes.

Des arômes d'agrumes fraîchement cueillis, d'herbes et d'épices.

La première gorgée de Tanqueray N°Ten dévoile un cœur éclatant d'agrumes ainsi que la présence subtile de baies de genièvre, relevé par d'authentiques notes de camomille.
FINISH : Une finale fraîche et onctueuse relevée par des notes de pamplemousse, d'orange et de citron vert.



BALTHAZAR

70 CL | 45% VOL | FRANCE

Gin de réalisation artisanale à partir de 12 plantes & fruits d'Auvergne cueillis à la main et conservés selon les principes de l'herboristerie. Sans filtration à froid.

Frais, végétal, qui évolue sur des notes de fruits à chair blanche, puis des reflets chlorophylliens.

Fondue et soyeuse, confirme les arômes du nez.
FINISH : finesse et fraîcheur avec une jolie longueur.



GIN MONKEY 47

50 CL | 47% VOL | ALLEMAGNE

Au nez, on est sur une attaque intense et fraîche, évoluant sur des notes fruitées et sur l'acidité parfumée des agrumes.

En bouche, il est à la fois suave, épicé et acidulé. On sent des notes poivrées, équilibrées par une fraîcheur citronnée et herbacée.

La finale est longue, intense sur les baies noires (mûre, cassis).



STAR OF BOMBAY

70 cl | 47 % vol | ANGLETERRE

Le STAR OF BOMBAY possède deux botaniques de plus que le BOMBAY SAPPHIRE®. Les 12 épices de ce Gin sont distillées séparément avec un ralentissement du processus d'infusion à la vapeur qui permet d'amplifier l'extraction des huiles essentielles et des notes aromatiques des épices.



Il en résulte un produit élégant d'une rare intensité aux douceurs florales et citronnées.



OXLEY LONDON DRY

70 cl | 47 % vol | ANGLETERRE

La particularité d'OXLEY London Dry Gin est sa distillation à froid par petites quantités, de sorte que les saveurs naturelles des plantes soient préservées et conservées dans le produit final.



En résulte un Gin harmonieux au goût doux, intense et frais.



BOMBAY BRAMBLE

70 cl | 37,5 % vol | ANGLETERRE

Bombay Bramble, un gin sublimé par une infusion de mûres et de framboises fraîchement cueillies, sans sucre ajouté pour une saveur naturelle. Taux alcool 37,5° A consommer en tonic ou en Bramble.



FERDINAND'S

50 cl | 44 % vol | ALLEMAGNE

Le garde forestier royal Ferdinand Geltez donne son nom à notre Saar Dry Gin infusé avec du Riesling, et est également le cofondateur de la propriété VDP Mosel-Saar-Ruwer Ziliken, l'un des plus beaux vignobles allemand. Des raisins de Riesling sélectionnés à la main sur le site du grand Saarburger Rausch, aux pentes d'ardoises escarpées, permettent à notre gin d'offrir une expérience unique. Les Rieslings demi-secs de la Sarre rendent la saveur de FERDINAND'S si particulière.



Floral et délicat, zeste de citron, pétales de rose, herbes légèrement mentholées, feuilles de verveine et sauge.



Florale, riche et intrigante aux saveurs d'agrumes (orange, citron), genièvre et de notes herbacées.



PLYMOUTH GIN

70 cl | 41,2 % vol | ECOSSE

Une des rares distilleries à bénéficier d'une IGP et à utiliser une pointe de cardamome pour ses parfums corsés à la fois doux, épicés et floraux, associée à la douceur des oranges du sud de l'Espagne.



Cristalline



Arômes de genévrier à la fois riche et frais, suivis de notes de coriandre et cardamome.



Très onctueux, crémeux, consistant et doux.
FINISH : Élégante, longue, fraîche et aromatique.

À DÉCOUVRIR DANS LA MÊME GAMME

Plymouth Navy - Plymouth Slow



EDINBURGH SEASIDE

70 cl | 43 % vol | ECOSSE

La distillerie artisanale Edinburgh Gin, nichée au cœur de la capitale à quelques pas seulement du château d'Edimbourg, est devenue une ambassadrice du meilleur style « London Dry Gin » : ses parfums proviennent uniquement d'ingrédients naturels, sans ajouts de colorant ni de saveurs artificielles et le taux de sucre résiduel après distillation est très bas. Edinburgh Gin Seaside est directement inspiré du littoral qui borde la ville. Il est distillé avec des algues marines et des herbes écossaises.



Poivré, iodé.



Douce, saline, minérale.
FINISH : Fraîche, saline.

À DÉCOUVRIR DANS LA MÊME GAMME

Edinburgh rhubarbe gingembre



MISTRAL GIN

70 cl | 40 % VOL | FRANCE

MISTRAL GIN est le 1^{er} gin artisanal rosé distillé en Provence. Avec l'évocation aromatique si particulière d'une riche palette de plantes et d'agrumes, il allie étonnamment la fraîcheur du gin, l'exclusivité d'un premium sophistiqué de fabrication artisanale à l'élégance d'un rose subtil. Au final, c'est tout autant une aventure gustative inhabituelle, la découverte de l'art de vivre si particulier du Sud de la France. La diversité des distillats entrant dans l'assemblage de Mistral Gin permet une variété de cocktails autour du basilic, de la menthe ou encore du thym...

- Un parfum reconnaissable de garrigue flotte dans l'air.
- Pamplemousse rose.

GIN 44

70 cl | 41.2 % VOL | FRANCE

44°N, qui évoque le 44^e parallèle nord passant non loin de Grasse, est un gin qui combine des méthodes de distillation modernes et des techniques d'extraction traditionnelles de la parfumerie : macération par ultrasons, distillation sous vide puis extraction au CO2 supercritique.

- Fraîcheur du zeste de citron et du pamplemousse. Notes iodées de la criste marine, ponctuées de mimosa. Le cade ajoute des nuances boisées, de résineux.
- Notes florales, avec des nuances de rose de Grasse et de jasmin. L'orange amère s'équilibre avec l'angélique. FINISH : touche épicée du maceron, finale évoquant l'iris, le miel et le musc, avec une persistance de fleurs et d'agrumes.

BAREKSTEN BOTANICAL

70 cl | 46 % VOL | NORVEGE

Ce gin très populaire des pays Scandinaves, produit dans la distillerie artisanale Oss, a la particularité de son environnement sec et harmonieux qui lui est conféré par la distillation de botaniques et de pommes de terre en un parfait équilibre.

De plus, ce gin a eu le mérite d'être élu médaille d'or au salon de San Francisco.

- Translucide et éclatant.
- Botaniques et frais.
- Pomme de terre, botanique, rafraîchissant.

BLACK TOMATO

50 cl | 42.3 % VOL | HOLLANDE

Ce gin unique est élaboré à partir d'un distillat de tomates noires ainsi qu'un distillat de genévrier les deux distillés séparément qui seront par la suite assemblés. On lui reconnaît également une touche iodée qui est apportée par une touche d'eau salée.

Ce gin peut s'associer parfaitement en long drink avec des tonics tel que Franklin olive noire romarin ou en cocktail comme le Bloody Mary.

- Cristalin et étincelant.
- Tomates noires, iodée.
- Tomates noires, salé et une fin légèrement poivrée.

BROCKMANS

70 cl | 40 % VOL | ANGLETERRE

Ce gin a vu le jour grâce à quatre amis passionnés des gins et fins connaisseurs de ces spiritueux. Leur volonté était de créer un gin nouveau, totalement différent de ce que l'on peut trouver actuellement. Un Gin pas comme les autres, premium et avant-gardiste, élaboré à partir de 11 ingrédients 100% naturels. Outre la traditionnelle baie de genièvre, on retrouve dans ce gin d'intenses parfums de fruits noirs comme le bleuet et la mûre, ainsi que de la réglisse et des écorces d'orange et de citron.

- Expressif, intense et complexe, il s'exprime sur des notes de fruits noirs (mûres, myrtilles), ainsi que des notes d'agrumes.
- Texture incroyablement douce et soyeuse d'où ressortent des notes de mûres et de myrtilles. FINISH : Longue et complexe.



Stig Bereksten, créateur de la distillerie Oss.



HOPE GIN SAFRAN

50 CL | 45 % VOL | FRANCE

Une création originale et généreuse. La création du GIN safran HOPE est issue de la collaboration avec la distillerie Devoille, maison de renommée depuis 1859. Le procédé de triple distillation en fait un gin fin, équilibré et généreux en bouche. Nous ne travaillons qu'avec du Safran de grande qualité.



-  Épicés et frais au nez.
-  Safrané et notes d'agrumes en bouche



BLOSSOM GRAN RESERVA

70 CL | 40 % VOL | FRANCE

Blossom Gran Reserva est le fruit d'une collaboration d'exception entre Blossom et les cognacs Meukow. Fondée en 1862, la Maison Meukow est l'héritage d'un patrimoine historique de plus de 150 ans marqué par le respect des traditions, la transmission d'un savoir-faire d'innovation. Après la bi-distillation des 7 botaniques selon le procédé traditionnel, l'eau de vie est transférée dans les anciens fûts de cognac de la Maison Meukow.

-  Or pâle aux reflets brillants
-  Arôme de cognac.
-  Subtiles notes boisées d'une extrême finesse. Des zestes de citrons frais viennent sublimer le caractère frais et intense des notes d'agrumes.

À DÉCOUVRIR DANS LA MÊME GAMME

Blossom Peach



GIN SUL

50 CL | 43 % VOL | ALLEMAGNE

Un gin botanique fabriqué à la main, du nord de l'Allemagne, avec des influences portugaises. La petite Altonaer Spirituosen Manufaktur a été fondée en 2013. L'alambic en cuivre de la distillerie ne peut contenir que 100 litres, car vous n'avez pas besoin de plus pour le processus artisanal qui est soigneusement exécuté. La base pour le Gin Sul est distillée très lentement et dans de petites quantités, afin de permettre aux arômes de se développer pleinement. Les plantes incluses sont le romarin, les pétales de rose, le zeste de citron et le ciste, une plante étrange provenant de la côte atlantique portugaise.



-  Goût rafraîchissant avec des notes d'agrumes, d'épices florales, de notes amères et herbacées et de notes sucrées.



GIN EAST 135

70 CL | 42 % VOL | JAPON

La Famille Yonezawa, famille de brasseurs de saké depuis 1856, a commencé à distiller en 1917. À l'approche de la célébration des 100 ans de production de spiritueux, la Maison a installé deux nouveaux alambics Forsyth's. Ce renouveau donne naissance à la distillerie nommée Kaikyo en hommage au très célèbre pont Akashi- Kaikyo situé devant la distillerie. 135° East Hyogo Dry Gin est un gin artisanal issu de la distillation de botaniques classiques London Dry et de botaniques japonaises



-  Floral, notes de clou de girofle.
-  Soyeuse et équilibrée entre l'agrumes, l'amertume et des notes florales. FINISH : poivrée et épicée



ROKU

70 CL | 47 % VOL | JAPON

Roku, crée par des artisans japonais, est le parfait équilibre de 6 herbes japonaises. C'est le craft gin premium de la Maison Suntory. Les 6 herbes japonaises distillées individuellement dans 4 alambics différents : Fleur de sakura, Thé Sencha, Thé Gyokuro, Poivre Sansho, Yuzu.

-  Arôme de Yuzu.
-  Notes florales et sucrée de fleur de cerisier et thé vert. Complexe et droit, parfaitement équilibré, belle rondeur.



KI NO BI

70 CL | 45.7 % VOL | JAPON

KI NO BI est un gin unique dont la production est réalisée dans une distillerie située à Kyoto, au Japon. Elaborée à partir d'ingrédients régionaux, sa recette est inspirée par l'histoire et la culture de la ville. KI NO BI qui signifie «la beauté des saisons» est un alcool de riz auquel on a ajouté des botaniques locales dont le Yuzu jaune, le poivre de sansho et de thé gyokuro de Uji.



Ce gin japonais est assemblé avec de la célèbre eau de Fushimi avant d'être embouteillé à 45.7°



CITADELLE

70 cl | 44 % VOL | FRANCE



Présenté dans une bouteille au design faisant penser aux traditions françaises, le Gin Citadelle est un gin artisanal élaboré à partir de blé entier, d'eau de source naturelle et infusé avec 19 botaniques différentes. Le mélange de ces ingrédients, engendrant des saveurs complexes se traduisant par un subtil bouquet d'arôme de genièvre et d'agrumes.

-  Incolore
-  Genièvre, jasmin, agrumes, anis et cannelle
-  Epicee (muscade, cumin) et florale. FINISH : Longue, genièvre et lait d'amande.

FOREST DRY ALL SEASON

50 cl | 38 % VOL | BELGIQUE

Forest Dry est une collection de gins élaborés dans la région d'Antwerp (Belgique). Les gins Forest Dry marient le genièvre à différents ingrédients de saison cultivés sur le domaine de la distillerie. Le domaine Forest s'étend sur plus de 2 hectares où bergamote, coriandre, angélique, pomme, poire et lavande sont cultivées dans le respect de l'écologie. Parfait assemblage des saveurs de l'année ! Plus de 24 botaniques entrent dans sa composition.



-  Floral et sec. Pétales de rose, lavande, épices douces.
-  Ronde et fruitée. Herbes fraîches, fruits du verger, citrons verts et jaunes. FINISH : Gourmande et chaude. Epices (cumin, cannelle)



CHRISTIAN DROUIN

70 cl | 42 % VOL | FRANCE

Ce gin est en réalité une eau-de-vie de pommes à cidre de Normandie dans laquelle ont macéré des baies de genièvre, du gingembre, de la vanille, du citron, de la cardamome, de la cannelle, des pétales de rose et des amandes. Remarquable d'équilibre, elle fait preuve en même temps de finesse et de beaucoup de précision aromatique.



-  Parfum de pommes qui devient au fur et à mesure régressé, herbacé (genièvre) et poivré.
-  Pleine de dynamisme, l'attaque en bouche est florale (pommiers en fleurs) et fruitée (framboise, cassis). L'arrière bouche propose de savourer des quartiers de pommes. La rétro olfaction est gourmande (tarte aux pommes, gelée de coing)



THE BOTANIST

70 cl | 46 % VOL | ECOSSE

The Botanist est le 1er et unique gin d'Islay. Imaginé, distillé et embouteillé chez Bruichladdich, il est composé d'un mélange délicat de 22 plantes aromatiques locales et sauvages cueillies à la main sur l'île sublimant les 9 autres ingrédients traditionnels du gin. Cet assemblage lui confère un profil aromatique riche et complexe d'une douceur exceptionnelle.



-  Genièvre et agrumes.
-  Gourmand, frais et herbacé.



GENEROUS ORGANIC

70 cl | 44 % VOL | FRANCE

Generous Gin Original rend encore plus fraîches ses notes de genièvre en les accompagnant d'une belle expression d'agrumes. Coriander & Combava : Ces botaniques procurent une très grande vivacité à cette nouvelle expression de la gamme Gin Generous. Les notes d'agrumes, particulièrement le combava, apportent l'acidité mêlée à une légère amertume qui ravira les amateurs de Dry Martini.



-  Texture légère et brillante.
-  Frais, doux et subtil avec une légère pointe de genièvre, adoucie par des notes citronnées.
-  Explosive et fruitée grâce à la coriandre et au combava, sur une belle assise de genièvre.



GENEROUS ORIGINAL

70 cl | 44 % VOL | FRANCE

Savoureux, fruité et floral, riche à l'image d'une cueillette miraculeuse, ce « distilled gin » séduit. Fresh & Aromatic : Le coté floral est l'expression des infusions de fleurs de jasmin et de sureau. Les notes héspéridées de citron et de pamplemousse rose donnent au gin Generous Original une fraîcheur qui se conjugue parfaitement dans un Gin & Tonic. Le distillat de poivre rouge confère au produit une très belle longueur aromatique.



-  Texture légère et brillante.
-  Subtil et floral. Base dominante du genièvre, adoucie par les fleurs blanches (sureau, jasmin).
-  Explosive et fruitée avec des pointes d'agrumes (mandarine, citron), sur une belle assise de genièvre.



GENEROUS PURPLE

70 cl | 44 % VOL | FRANCE

Le premier gin à base de polyphénols de raisin ! Generous Purple crée l'évènement dans la catégorie ! Il participe à la tendance rose dans le gin en apportant une véritable innovation à la fois qualitative et gustative. Le Generous Purple Gin est bien plus que sa couleur intrigante. C'est est le premier gin (spiritueux) à contenir des polyphénols extrait du vin.

-  Ruby, profondément lumineux et velouté.
-  Nez frais de zeste de citron, poivre écras intense souligné par le genièvre.
-  Explosif. Acidulé et fruité comme un pamplemousse rose, épicé et délicat avec le poivre de Timut et le genièvre.





DÉCOUVREZ
notre sélection de
**TEQUILA
& MEZCAL**



VOTRE PARTENAIRE BOISSONS

La Tequila est célèbre autour du monde pour son goût unique et son bouquet. C'est aussi l'alcool le plus fort. Mélangé avec un autre alcool, il est souvent utilisé dans les «Margaritas», un des cocktails les plus populaires.



Champs d'agave bleu



Cocktail à base de Tequila

L'ORIGINE

La **Tequila** est une boisson alcoolisée fabriquée au **Mexique** et d'origine mexicaine distillée à partir de jus fermentés obtenus des coeurs de plantes de l'**agave bleu** nommé «agave tequilana» cultivée dans la région de Tequila. Cette boisson alcoolisée obtient son nom du village de Tequila localisé dans l'état de Jalisco où la production a commencé il y a plus de 200 ans.

Il faut en moyenne une dizaine d'années de cultures de l'agave avant d'être mûres pour la récolte.

L'**agave bleu** (appelée Agave tequilana Weber) est d'une belle couleur bleu verte avec des feuilles épineuses aux pointes tranchantes et un grand coeur (appelé piña de par sa ressemblance avec le coeur de l'ananas). C'est à partir du coeur coupé, cuit une cinquantaine d'heures puis broyé que les jus sont extraits et distillés après fermentation.

DÉGUSTATION

La Tequila est une boisson fine et complexe et comme tel, elle doit être sirotée lentement. Plus le produit est vieilli, plus il est appréciable de le boire pur. Elle devrait être servie à température de pièce, bien que quelques-uns l'aiment glacer. Le «Blanco» et le «Reposado» peuvent être accompagnés par la «sangrita» faite de tomate et jus d'orange avec du sel et du chile. L'Añejo est servi de préférence dans un petit verre afin que l'arôme soit complètement conservé.



1 MATIÈRE PREMIÈRE

Agaves et alcool neutre.
L'agave est récolté au bout de 7 à 12 ans. Une fois récoltée, les feuilles sont enlevées pour ne garder que le coeur appelé "la piña".



2 BROYAGE & PRESSAGE

Suite à sa cuisson, le coeur de l'agave est broyé et pressé.



3 LA FERMENTATION

Puis le jus et la pulpe obtenus sont mis à fermenter avec des levures. Le sucre se transforme en alcool. Le liquide obtenu titre à 7 degrés d'alcool.



4 LA DISTILLATION

Pour chacun des produits une double distillation est nécessaire.



5 LE VIEILLISSEMENT

Une Tequila doit comporter au moins 51 % d'agave, le reste peut être de l'alcool neutre.



6 LA MISE EN BOUTEILLE

La Tequila est ensuite mise en bouteille.

L'annotation "**Blanche**" ou "**Silver**" signifie que le produit n'a pas vieilli en fût. "**Or**" ou "**Especial**" signifie que le produit a passé peu de temps en fût de chêne. "**Reposado**" signifie que le passage en fût a duré entre 1 mois et 1 an. "**Añejo**" ou "**Extra Aged**" signifie que le repos en fût de la Tequila ou du mezcal a duré entre 1 et 4 ans.



DONJULIO REPOSADO

70 CL | 38 % VOL | MEXIQUE

Don Julio Reposado bénéficie d'un vieillissement long de 8 mois en fûts de bourbon (à la place de 6 mois généralement). C'est la Tequila de luxe N°1 au Mexique et la première bouteille de petite taille, carrée.

- Ambrée avec des reflets dorés.
- Des arômes d'agave cuit doux, des notes de miel, de fruits et de fumée.
- Des arômes doux et élégants de chocolat noir, vanille et cannelle, équilibrés par saveurs de poires, pommes, miel et caramel. FINISH : Soyeuse et chaleureuse avec des notes de fruits secs et de noix. Parfum de pommes caramélisées. Intenses arômes d'agave cuit.

À DÉCOUVRIR DANS LA MÊME GAMME
Don Julio Blanco



CASAMIGOS REPOSADO

70 CL | 40 % VOL | MEXIQUE

Casamigos est une Tequila imaginée par George Clooney et Rande Gerber. Après plusieurs recherches et expérimentations, Casamigos vit le jour en 2013 et est aujourd'hui reconnue pour son exceptionnelle qualité d'élaboration, son authenticité et son goût unique. Casamigos respecte les valeurs attribuées à la Tequila avec son processus de production traditionnel : elle est réalisée à partir de 100% d'agave bleu de la variété Weber provenant des hautes plaines de Jalisco au Mexique.

- Doux, légèrement boisé avec des notes de caramel et de cacao. Sa texture est soyeuse et sa finale lisse est moyenne à longue.

À DÉCOUVRIR DANS LA MÊME GAMME
Casamigos Blanco et Anejo



MILAGRO SILVER

70 CL | 40 % VOL | MEXIQUE

Une Tequila 100% agave bleu cultivé dans les hautes terres de Jalisco au Mexique. Elle est reconnue mondialement pour ses notes d'agave vives et fraîches ainsi que pour sa douceur. Milagro, qui signifie « miracle », est donc une Tequila célébrant la passion du Mexique pour l'art et le design.

- Brillante et claire.
- Frais, notes d'agave prédominantes, citrons.
- Le nez se confirme avec une finale de poivre noir.

À DÉCOUVRIR DANS LA MÊME GAMME
Milagro Reposado



AZUL REPOSADO

70 CL | 40 % VOL | MEXIQUE

Clase Azul Reposado est une Tequila Reposado Ultra Premium produite à partir des meilleurs Agaves bleus (Tequilana) cuites lentement dans des fours traditionnels en pierre pendant au moins 72-80 h. Une fois que l'agave atteint une saveur riche et profonde, elle sera fermentée avant la distillation à partir des levures indigènes supérieures. Une double distillation en alambic puis une élevage en fut de bourbon pendant 8 mois permettra de donner ce gout unique et une dégustation surprenante rendant Clase Azul Reposado unique.

- Belle couleur ambrée intense.
- Notes de bois, fuitée, vanillée et caramel.
- Une agave explosive, fruitée, ambrée et très douce, elle est bien équilibrée.



AZUL PLATA

70 CL | 40 % VOL | MEXIQUE

Clase Azul Plata, notre Tequila Silver est produite à partir des meilleures Agaves bleus (Tequilana) récoltées à leur plein maturité et cuites lentement dans des fours traditionnels en pierre pendant au moins 72-80 heures. Sa dégustation offre une saveur délicieusement douce et elle est parfaite aussi bien en dégustation pure ou en cocktail premium.

- Tequila Silver, claire, limpide.
- Notes citriques et herbales, très douces.
- Puissante et caractérisée par une belle longueur et une fin de bouche très douce.

À DÉCOUVRIR DANS LA MÊME GAMME
Azul Ultra - Azul Anejo - Azul Mascall



PATRON REPOSADO

70 CL | 40 % VOL | MEXIQUE

Produite au sein de la Hacienda de Patron au Mexique dans la région de Jalisco, cette Tequila est fabriquée à 100 % avec les meilleurs agaves bleus Weber et vieillie au moins deux mois pour obtenir un goût onctueux avec des notes boisées de chêne. Ce vieillissement permet d'obtenir une Tequila plus complexe tout en conservant la fraîcheur de l'Agave.

- Couleur légèrement ambrée.
- Du bois de chêne et de l'agave fraîche.
- De l'agave fraîche, des notes boisées de chêne, d'agrumes et de miel.
FINISH : Légèrement fleurie et vanillée.



PATRON GRAN PLATINIUM

70 CL | 40 % VOL | MEXIQUE

La récolte des meilleures plantes d'agave bleu sont faites à la main. Toutes les pousses ont été retiré pour éliminer toute trace d'amertume. La Tequila est distillée à trois reprises afin d'obtenir une douceur incomparable.

Chaque lot est vieilli en fut de chêne puis assemblé pour obtenir une Tequila platinium de qualité optimale.

- Parfaitement transparente.
- Arômes d'agave fraîche, d'agrumes et de fruits.
- La note de poivre noir reste longtemps en bouche.



PATRON AÑEJO

70 CL | 40 % VOL | MEXIQUE

Produite au sein de la Hacienda de Patron au Mexique dans la région de Jalisco, cette Tequila est vieillie en fût de chêne pendant plus de 12 mois pour produire une tequila parfaite à déguster.

Chaque millésime de Patron Añejo est soigneusement mélangé pour produire une tequila douce et sucrée. Añejo se distingue par la douceur de son boisé complétée par la vanille, les raisins secs et le miel. En bouche, une Tequila fumée et caramélisée...

- Robe ambrée.
- Arômes boisés de chêne, de vanille, de raisins secs et de miel.
- C'est une Tequila légèrement caramélisée et fumée.



PATRON SILVER

70 CL | 40 % VOL | MEXIQUE

Fabriquée à la main à l'Hacienda Patron, la Patron Silver est une recette inchangée depuis 1989.

Issue d'une des meilleures agaves bleus et d'un processus de fabrication sans automatisation pour conserver son goût, sa douceur et sa mixabilité. Cet engagement à l'excellence lui permet de se positionner en tant que Tequila « ultra premium ».

- Parfaitement cristalline.
- Les arômes d'agave frais, fruité et citronné lui confèrent un goût doux et sucré pour une finalité en bouche légèrement poivrée.

À DÉCOUVRIR DANS LA MÊME GAMME

Patron XO Cafe



CUERVO TRADICIONAL

70 CL | 38 % VOL | MEXIQUE

La Tequila N°1 dans le monde.

Tequila 100% agave bleu, sa particularité vient de son vieillissement de 2 mois minimum en fûts de chêne qui lui confère des arômes doux et subtils que les amateurs affectionnent particulièrement.

- 👁️ Couleur paille dorée.
- 👂 Révèle un équilibre parfait entre ses notes d'agave associées à des notes poivrées et boisées.
- 👄 Des saveurs à la fois épicées et douces pour une finale particulièrement structurée et équilibrée.



RESERVA DE LA FAMILIA

70 CL | 38 % VOL | MEXIQUE

Pour leur 200ème anniversaire, la famille Cuervo a décidé de partager l'assemblage unique de la Tequila Reserva de la Familia, un secret gardé depuis plus de 10 générations. La particularité de cette Tequila réside dans la sélection rigoureuse de parcelles 100% agave bleu de 8 ans, puis dans sa mise en vieillissement unique pendant 3 ans dans la cave privée de la famille, puis son assemblage avec des tequilas de la cave familiale, âgées elles, de 30 ans.

- 👁️ Teinte ambrée foncée
- 👄 Cette Tequila offre en bouche des arômes exceptionnels de chêne, d'amandes grillées, de vanille et de cannelle. La finale en bouche est longue et soyeuse.



ALTOS

70 CL | 38 % VOL | MEXIQUE

Altos Blanco est élaborée à 100% d'agaves bleues cultivées dans la région montagneuse de Los Altos, à 2100 m d'altitude, au Mexique. Son processus de fabrication, mené par les Jimadores (personnes qui cultivent l'agave) est vieux de 500 ans : La pierre Tahona, pierre volcanique de deux tonnes, extrait le jus et le sirop des fibres des agaves.

- 👁️ La Tequila Altos Blanco revêt une transparence raffinée.
- 👂 Des notes herbacées d'agave cuite. Un léger arôme acidulé et doux.
- 👄 Altos Blanco 100% agave est douce en bouche, avec des notes acidulées de citron vert, citron, et agave cuite. FINISH : Equilibré, plaisante et longue.



HERRADURA SILVER

75 CL | 40 % VOL | MEXIQUE

Elaborée depuis 1870, Herradura est l'une des seules Tequilas au monde à être réalisée selon un procédé artisanal et naturel. Encore aujourd'hui produite dans la distillerie historique, Casa Herradura, la tequila est élaborée à partir d'agave récoltés au Mexique. Afin d'obtenir une qualité optimale pour Herradura, l'agave bleu est cultivée, contrôlée et récolté pas Brown Forman.

- 👁️ Paille très claire.
- 👂 Agave cuite classique, pointe de vanille de fruits et d'anis.
- 👄 Délicate, douce avec une pointe de chêne.

À DÉCOUVRIR DANS LA MÊME GAMME

Herradura Reposado



BLACK FIRE

70 CL | 33 % VOL | MEXIQUE

Dans l'ancien Mexique, des dieux lancèrent un éclair au cœur de la plante d'agave, et conçurent ainsi la première Tequila. La combinaison de trois produits naturels parmi les plus énergisants que cette terre puisse offrir : Black Fire, la trilogie parfaite : tequila, café et piment. Buvez l'élixir, oubliez vos interdits, et redécouvrez le meilleur de ce qui a été révélé par l'intervention divine.

Black Fire n'utilise que la moitié de la dose de sucre typiquement employée dans les autres liqueurs; ainsi la boisson est parfaite à boire pure, ou alors à utiliser dans des cocktails saveur-café comme l'espresso martini.



EL JIMADOR BLANCO

75 CL | 40 % VOL | MEXIQUE

El Jimador est une Tequila 100% agave. La fermentation est issue d'une production artisanale, entièrement naturelle. La Tequila subit une double distillation ce qui permet de développer un profil aromatique équilibré pour des cocktails surprenants. divine.

- 👁️ Claire.
- 👂 Notes d'agave cuite avec une pointe d'agrumes.
- 👄 Notes d'agave cuite, douce et délicate.

À DÉCOUVRIR DANS LA MÊME GAMME

El Jimador Reposado



BRUXO

🍷 70 cl | 40 % VOL | 📍 MEXIQUE

Depuis la période pré - hispanique, l'agave est au centre la vie mexicaine. Utilisée pour produire de la fibre textile, du sucre et de l'alcool, cette plante cultivée de manière artisanale, voire laissée à l'état sauvage est le pivot de la vie économique et culturelle locale. Héritier de cette tradition, Bruxo rend hommage à cette plante, à son authenticité, sa magie et avant tout aux gens qui, de générations en générations, ont préservé la tradition.

👁️ Subtil et fruité avec des notes citriques et des arômes de cacahuète et de jicama (tubéreux beaucoup consommé au Mexique)

👂 Equilibrée sur des notes fruitées & minérales. FINISH : camomille & légères saveur de miel



CLASE AZUL MEZCAL DURANGO

🍷 75 cl | 40 % VOL | 📍 MEXIQUE

Le Mezcal Clase Azul est issu à 100% d'Agaves Cenizo. Le Cenizo est une variété d'agaves endémiques qui poussent naturellement à l'état sauvage dans la région de Durango. Le climat dans la région de Durango est extrême, la richesse des minéraux de son terroir et les sources naturelles d'eau donne à ce mezcal un caractère unique, une puissance et une complexité qui le différencie de tous les autres mezcals produits dans le reste du Mexique.

👄 Les notes d'agave torréfié se mêlent à des notes sucrées, épicées, boisées, herbacées et caramélisées.



LOS SIETE MISTERIOS DOBA YEJ

🍷 70 cl | 44 % VOL | 📍 MEXIQUE

Los Siete Misterios est né en 2010 avec le désir de remettre à l'honneur la tradition du Mezcal en favorisant le commerce local et les petits producteurs, le tout avec une approche contemporaine.

Des notes d'agaves, de citron jaune, pamplemousse et de pomme verte avec une puissance florale de violette et d'agave caramélisé pour une teneur en bouche longue et intense.

À DÉCOUVRIR DANS LA MÊME GAMME

Los Siete Misterios Espadin



CASAMIGOS MEZCAL

🍷 70 cl | 44 % VOL | 📍 MEXIQUE

Après le succès de Casamigos Tequila, George Clooney et Range Gerber ont créé un Mezcal "facile à boire, lisse et fumé à la perfection". Ce mezcal, produit à Oaxaca selon une tradition perpétuée depuis 4 générations, est équilibré et élégant, offrant des notes harmonieuses de tamarin, de grenade, de banane et de mangue. Des tons délicats de fumée et de réglisse mènent à une longue finale soyeuse.



SAN COSME

🍷 70 cl | 40 % VOL | 📍 MEXIQUE

Le Mezcal San Cosme représente une tradition ancestrale dans un packaging moderne ; Son goût raffiné doit être lentement apprécié. En dégustant ce spiritueux, vous découvrirez des arômes complexes, une texture légère, et une note fumée qui caractérisent ce breuvage mexicain historique.

👁️ Brillant, cristallin, caressant onctueusement le verre de Mezcal, et reflétant l'étonnante robe de Mezcal San Cosme.

👂 Parfum d'agave, avec quelques notes de caramel, bois et terre.

👄 Léger en bouche, saveur d'agave fumé avec de légères notes de cuir. FINISH : Bien qu'elle perdure longtemps en bouche, la dernière note est agréablement chaude.





DÉCOUVREZ
notre sélection de
**APERITIFS
& LIQUEURS**
VOTRE PARTENAIRE BOISSONS

Savoureux, toujours gourmands, emblématiques, vintages ou tendances... à base de fruits ou de plantes... prêts à servir nature, ou en cocktails... découvrez nos apéritifs et nos liqueurs de caractère !



MARTINI RISERVA SPECIALE RUBINO

75 CL | 18 % VOL | ITALIE

Les vins généreux des petites parcelles de Nebbiolo de Langhe DOC qui entrent dans la composition du MARTINI RISERVA SPECIALE RUBINO sont mélangés à des extraits de chardon béni italien et de bois de santal rouge d'Afrique centrale pour obtenir une parfaite harmonie.

L'équilibre délicat des plantes permet d'obtenir des saveurs riches en notes boisées et végétales pour une grande longueur en bouche.



MARTINI RISERVA SPECIALE AMBRATO

75 CL | 18 % VOL | ITALIE

MARTINI Riserva Speciale Ambrato est élaboré à partir de vins parfumés et aromatiques des petites parcelles de Moscato d'Asti DOCG. Ce mélange d'écorce de quinquina jaune d'Équateur et de rhubarbe de Chine relèvent les saveurs de cet authentique vermouth di Torino.

Ce riche vermouth comporte une légère amertume accompagné de notes florales et miellées.



LA QUINTIYNE BLANC

75 CL | 16 % VOL | FRANCE

Né au cœur du terroir de Cognac, La Quintinye Vermouth Royal est un vermouth français aux arômes riches et opulents. Son élaboration unique composée de Pineau des Charentes, fruit d'un assemblage de jus de raisins et de Cognac, apporte rondeur et intensité.

Ce Vermouth Royal rouge est élaboré à partir d'une sélection de 28 plantes et épices et d'un assemblage de vins blancs et de Pineau des Charentes. Il libère un complexe et somptueux bouquet d'arômes.



LA QUINTIYNE ROUGE

75 CL | 16 % VOL | FRANCE

Né au cœur du terroir de Cognac, La Quintinye Vermouth Royal est un vermouth français aux arômes riches et opulents. Son élaboration unique composée de Pineau des Charentes, fruit d'un assemblage de jus de raisins et de Cognac, apporte rondeur et intensité.

Ce Vermouth Royal rouge est élaboré à partir d'une sélection de 28 plantes et épices et d'un assemblage de vins blancs et de Pineau des Charentes. Il libère un complexe et somptueux bouquet d'arômes.



MANCINO BIANCO

75 CL | 16 % VOL | ITALIE

Elaboré de façon artisanale à partir de vin italien, d'herbes et d'épices. Vin Trebbiano di Romagna infusé avec 37 plantes. Créé par Giancarlo Mancino, barman reconnu avec plus de 20 ans d'expérience dans l'univers du cocktail. Elu « Top Trending Vermouth » et dans le top 5 des « Best Selling Brands » par Drinks.

Légèrement ambrée.

Floral, angelique, camomille, fleur de sureau, gentiane, menthe.

Orange douce, gingembre, pamplemousse rose
FINISH : cardamome et réglisse, présence riche de quinine



MANCINO ROSSO

75 CL | 16 % VOL | ITALIE

Elaboré de façon artisanale à partir de vin italien, d'herbes et d'épices. Vin Trebbiano di Romagna infusé avec 38 plantes. Créé par Giancarlo Mancino, barman reconnu avec plus de 20 ans d'expérience dans l'univers du cocktail. Elu « Top Trending Vermouth » et dans le top 5 des « Best Selling Brands » par Drinks.

Rouge amarante.

Vanille, rhubarbe, genévrier.

Boisée et épicée, clou de girofle, cannelle, écorce d'orange, Myrrhe, Chiretta.
FINISH : Racines médicinales, subtile amertume.



MANCINO SAKURA

50 CL | 18 % VOL | ITALIE

Elaboré de façon artisanale à partir de vin italien, d'herbes et d'épices. Vins blancs italiens infusés avec 20 plantes. Créé par Giancarlo Mancino, barman reconnu avec plus de 20 ans d'expérience dans l'univers du cocktail. Elu « Top Trending Vermouth » et dans le top 5 des « Best Selling Brands » par Drinks.

Rose.

Violette d'Italie.

Fleur de cerisier.
FINISH : Absynthe amère





LILLET BLANC

🍷 75 CL | 17 % VOL | 📍 FRANCE

Lillet Blanc est l'apéritif élaboré à base de vin (85%, cépages sémillon et sauvignon), de quinine et de liqueurs naturelles de fruits (15%) qui ont macérées pendant plusieurs mois dans de l'alcool d'écorces de fruits. Il est élevé de manière traditionnelle en prêtant des soins attentifs comme ceux apportés aux grands crus de Bordeaux. Son vieillissement, durant minimum 8 mois, a lieu en fûts de chêne. La Maison Lillet se trouve à Podensac, près de Bordeaux.



Fleuri



Orange, miel, fruits exotiques



LILLET ROSÉ

🍷 75 CL | 17 % VOL | 📍 FRANCE

Lillet Rosé a vu le jour en 2011. Lillet est bien connu pour sa qualité et la cohérence de ses produits, chaque produit est un gagnant. Il est le résultat d'un assemblage de vins rouges et blancs Grand Cru de Bordeaux, entre autres les raisins Muscadelle qui lui procure des notes florales, le Sauvignon Blanc qui lui confère des notes fruitées et le Sémillon qui lui apporte de la structure et une belle longueur.



Brillante et rosé.



Melon, fruits à noyau, fleurs sauvages, fruits mûrs



Structurée, équilibrée, vive, fraîche et fruitée avec une légère acidité et une belle longueur d'arômes. Des notes de fleur d'orange, de fruits rouges et de pamplemousse.



LILLET ROUGE

🍷 75 CL | 17 % VOL | 📍 FRANCE

L'apéritif Lillet est né à Podensac, petit village situé au sud de Bordeaux. Lillet Rouge, le petit frère du Lillet Blanc, né en 1962, est l'apéritif français élaboré à partir des cépages merlot et cabernet (85%) et de liqueurs de fruits (15%). Il est ensuite élevé en foudres de chêne durant plusieurs mois.



Rouge rubis



Épices, orange, vanille, fruits noirs très mûrs.



Variée et bien structurée aux notes de prunes mûrs, de cannelle, de framboise et de gingembre.
FINISH : La finale est ample aux tanins souples de fruits cueillis à maturité.





PORTO GRAHAM'S

70 CL | 19 % VOL | PORTUGAL

Le Porto Fine Tawny Graham's associe un style riche et fruité qui est la marque de fabrique de tous les Portos Graham's. L'intégration adroite, lors de l'assemblage de vin plus vieux, lui confère un goût de noix prolongé.

Cépages : Tinta Barocca, Touriga Francesa, Touriga Nacional. Vieilli en moyenne 3 ans en fûts de chêne.

Brun clair.

Saveurs persistantes de noix et de caramel.



ST RAPHAEL

75 CL | 16 % VOL | FRANCE

ST RAPHAËL est le fruit du mariage de vins nobles et de plantes aromatiques soigneusement sélectionnées, aux noms évocateurs d'exotisme: quinquina, cacao, oranges amères, vanille, colombo...

Le quina Ambré St Raphaël possède des notes de vanille et de cacao qui lui donnent rondeur, fruité et fraîcheur.

Ambré

Notes de vanille et cacao qui lui donnent rondeur, fruité et fraîcheur.



PASTIS AELRED

70 CL | 45 % VOL | FRANCE

Un pastis Provençal obtenue à partir d'infusions de plantes et d'épices maîtrisées à la perfection, ainsi que la distillation d'un alcoolat de plantes dont la recette est un héritage des temps monastiques. Une richesse aromatique intense qui offre une dégustation et une expérience unique.

Ingrédients : alcool, eau, sucre, arôme naturel d'anis avec autres arômes naturels, extrait de réglisse, alcoolat de plantes et d'épices.

Plantes et épices



MELONADE

70 CL | 12 % VOL | FRANCE

Un apéritif original élaborée à partir de melon de Provence, cueillis, tranchés et sélectionnés à pleine maturité pour une intensité et des saveurs optimales.



LIQUEUR MANDARINE

150 CL | 40 % VOL | FRANCE

Subtil équilibre entre la fraîcheur de l'agrumes et la rondeur du sucre de canne, cette savoureuse liqueur dispose de 5% de cognac sélectionné pour « border » en fin de bouche.

C'est la base idéale pour vos cocktails Long Drink.

Couleur superbe

Nez très parfumé

Très bel équilibre



LA RAPHAËLLE

70 CL | 45 % VOL | FRANCE

Autrefois appelée « La reine des liqueurs du Dauphiné », cette liqueur historique aux 74 plantes est vieillie plus de 10 ans en fût de chêne.

Ni verte, ni jaune, son goût offre des sensations subtiles et intenses. La quintessence du métier de liquoriste.



HOPE

70 CL | 35 % VOL | FRANCE

La création de la liqueur H35 est issue de la collaboration avec la distillerie DEVOILE, maison de renom depuis 1859. Le procédé de distillation en fait une liqueur équilibrée et généreuse en bouche. Nous ne travaillons qu'avec du safran de 1ère qualité (CAT1).

Nous étions présent lors des BOCUSE d'or 2019 à Lyon pour présenter nos produits aux chefs des plus grandes tables. L'accueil été à la hauteur de notre produit.



Les produits H. THEORIA sont disponibles uniquement en France.

H. THEORIA PROCRASTINATION

50 CL | 28.6 % VOL | FRANCE

Procrastination nous plonge dans un club anglais aux lumières tamisées et odeurs boisées, comme si nous étions dans un gros fauteuil en cuir pour profiter du moment présent et remettre tout au lendemain.

C'est au premier abord les notes dures, boisées et sombres du chêne américain, du thé noir et du haricot azuki. Mais cette rudesse se trouve soudainement désarmée par de subversives notes d'orange, de jasmin et de romarin qui nous laissent tout le temps d'apprivoiser la nuit de ses premières saveurs.



H. THEORIA HYSTÉRIE

50 CL | 25.2 % VOL | FRANCE

Hystérie c'est un nez très floral, très féminin qui nous laisse imaginer une caresse parfumée. En bouche, soudainement, c'est l'explosion des saveurs, de l'acidité et du piquant. Un tsunami épicé et fruité.

Cranberry, cardamome, violette mais aussi fruits de la passion, piment et même estragon ; impossible de fixer son goût sur l'une ou l'autre de ses fleurs, l'une ou l'autre de ses baies ou de ses épices. Le palais ne cesse de naviguer entre elles dans un perpétuel tour du monde des saveurs au sein duquel chaque note répond effrontément à l'autre, dans la plus suave, florale et féminine des surenchères.



H. THEORIA PERFDIE

50 CL | 34 % VOL | FRANCE

Imaginée comme un délicieux poison, Perfidie donne une première approche au nez étonnante et souffrée, avec des notes terreuses et sombres. En bouche, une amertume autour des fruits rouges épicés.

Imaginez le poivre accompagné du gingembre s'immiscant dans le dialogue inattendu entre la cannelle et la tomate. Dialogue devenu haut en couleur que vient effrontément subvertir l'amertume de la prune teintée d'orange sanguine. La myrtille elle-même avance masquée révélant avec malice une note de sauge parfaitement inattendue. Une perfidie à laquelle il devient un délice de se laisser prendre.



LIMONCELLO DI CAPRI

70 CL | 30 % VOL | ITALIE

Soleil, mer, été et élégance. Limoncello di Capri enrichit les saveurs et les arômes d'autres boissons. Limoncello Di Capri, un produit unique, exotique qui inspire, et qui possède tous les attribus nécessaires pour pouvoir devenir un concurrent redoutable sur le marché international des boissons.

Ce Limoncello est 100% naturel et a obtenu de nombreux prix internationaux.

Citron, très équilibré, assez léger.



BRANCAMENTA

70 CL | 28 % VOL | ITALIE

Fabriqué avec un mélange de plus de 40 herbes et épices, Brancamenta est une des liqueurs les plus branchées d'Italie. C'est une délicieuse version de Fernet Branca infusée à la menthe. Servi sur de la glace pilée avec de l'eau minérale, beaucoup boivent Brancamenta comme apéritif et il peut également être servi après un repas comme digestivo relaxant. Brancamenta c'est 40 plantes et herbes dont de la gentiane, du quinquina, du safran, de l'aloès...

Bitter à la fois amer et épicé au fort goût de menthe.

À DÉCOUVRIR DANS LA MÊME GAMME

Fernet Branca



ITALICUS

70 CL | 20 % VOL | ITALIE

ITALICUS® est produit dans une petite distillerie familiale datant de 1906 à Moncalieri, près de Turin. Ces ingrédients uniques sont infusés dans de l'eau froide selon un procédé unique appelé « Sfumatura ». Une combinaison délicate de camomille romaine de la Lazio, de lavande, de gentiane, de roses jaunes et de mélisse du Nord de l'Italie sont ensuite macérées entre elles pendant plusieurs jours avant d'être mariées aux huiles essentielles de bergamote et de cédrat pour créer ce précieux liquide imprégné de toute l'histoire et de la culture italienne.

Un équilibre parfait entre les tonalités fraîches d'agrumes et l'amertume légère et florale des épices telles que la rose et la lavande.



FIREBALL

70 CL | 33 % VOL | CANADA

Fireball est une liqueur de whiskey canadien infusée naturellement à la cannelle. Fireball est le plus souvent servi glacé dans un verre à shooter, mais peut aussi rehausser avec finesse un cocktail. Cette liqueur titrant à 33° est la marque ayant connu la plus forte croissance en Amérique du Nord en 2013 et entre désormais directement en compétition avec Jägermeister.

Style : Intense et fort en caractère.

Liquide limpide de couleur ambrée.

Doux et épicé.

Doux et épicé.



SAINT-GERMAIN

70 CL | 20 % VOL | FRANCE

ST-GERMAIN est une liqueur française réalisée à partir de fleurs de sureau fraîches cueillies à la main une fois par an au printemps, période à laquelle elles donnent le plus d'arômes et de saveurs. Ces fleurs donnent naissance à une liqueur d'exception subtile et raffinée obtenue à l'issue d'un processus de fabrication unique, inspiré du savoir-faire à la française.

Les notes fleuries de la liqueur St-Germain et ses délicates saveurs conviennent parfaitement à tous les apéritifs. Elle est un des ingrédients les plus versatiles pour la réalisation de cocktails en raison de sa capacité à s'accorder et à prémiumiser le cocktail qu'y vient s'y mélanger.



CHAMBORD

70 CL | 16.5 % VOL | FRANCE

La Liqueur de Chambord est une liqueur de framboise faite dans la vallée de la Loire en France, créée, suivant la légende qui reste à prouver, en 1685 quand Louis XIV visita Chambord.

Elle est composée de framboises rouges et de mûres (lui donnant une couleur pourpre foncée) et de miel, vanille et cognac (lui donnant une bouche raffinée et harmonieuse unique)..

Pourpre foncée.

Fruits rouges et épices.

Notes de fruits (framboises rouges, framboises noires et mûres), notes de muscade et gingembre.



MOZART DARK CHOCOLATE

50 CL | 17 % VOL | AUTRICHE

Liqueur obtenue par l'assemblage de différents cacaos, vanille Bourbon de Madagascar, chocolat noir.

Une partie du cacao utilisé est stocké pendant deux ans en fût de bois pour obtenir une jolie rondeur.

Sur le chocolat, la vanille & le caramel.

Légères notes herbacées & des arômes puissants de chocolat noir.
FINISH : Belle amertume et jolie longueur.



DISARONNO

70 CL | 28 % VOL | ITALIE

Disaronno est élaboré à partir d'une recette secrète créé en 1525. Il s'est depuis toujours distingué par la qualité des ingrédients aromatiques utilisés : essence d'amande amère et vanille de Madagascar. Il en résulte une complexité aromatique unique, faisant de Disaronno un allié versatile aux arômes persistants, qu'il soit servi sur glace ou en cocktail. Allonger le d'eau pétillante et d'un peu de jus de citron et vous découvrirez le Disaronno Fizz.

Arômes persistants et intenses, notes de frangipane, floral.

Ronde et complexe, amandes, sucre roux, noisettes.
FINISH : Longue et persistante, notes de caramel, de pâte d'amande et de dattes

À DÉCOUVRIR DANS LA MÊME GAMME

DISARONNO Velvet



MOLINARI SAMBUCA EXTRA

70 CL | 40 % VOL | ITALIE

Sambuca Extra : titre donné depuis de nombreuses années pour récompenser la qualité du produit.

Sambuca la plus vendue dans le monde : marque italienne qui se veut premium. La recette secrète de la Sambuca Molinari Extra, inchangée depuis 1945, est détenue par un seul membre de la famille Molinari.

Aujourd'hui Molinari est le 4ème producteur d'anisé et produit la Sambuca la plus vendue au monde.

Liqueur anisée de grande qualité

À DÉCOUVRIR DANS LA MÊME GAMME

MOLINARI Sambuca Caffè



CHARTREUSE 1605

70 CL | 56 % VOL | FRANCE

Liqueur d'Elixir des Pères Chartreux.

Un jour de 1605, le Maréchal François Han-nibal d'Estrées remit aux Pères Chartreux un mystérieux manuscrit, contenant la formule d'un Elixir de longue vie. C'est cette toute première liqueur que les Chartreux font renaitre aujourd'hui, la nommant «Liqueur d'Elixir», afin de commémorer la remise du manuscrit il y a 400 ans. Très puissante, elle emprunte à la fabrication de l'époque une impétuosité que les amateurs d'authentiques saveurs seront surpris de retrouver.

Bouquet exceptionnel

À DÉCOUVRIR DANS LA MÊME GAMME

Chartreuse Verte



CHARTREUSE JAUNE

70 CL | 43 % VOL | FRANCE

130 plantes sont indispensables pour élaborer les liqueurs Chartreuse.

Elles sont énumérées dans le manuscrit que le Maréchal d'Estrées a remis aux Chartreux en 1605. Seuls deux moines désignés par leur ordre en connaissent le nom et ont appris leur assemblage et leur distillation. Créée en 1838, la Chartreuse Jaune est la liqueur par excellence. Elle est caractérisée par son moelleux et sa douceur. C'est sa grande complexité aromatique qui fait toute la différence, procurant une multitude d'émotions.

À DÉCOUVRIR DANS LA MÊME GAMME

Chartreuse Verte



CHARTREUSE MOF

70 CL | 45 % VOL | FRANCE

Cette cuvée exceptionnelle de Chartreuse a été créée par les Pères Chartreux en étroite collaboration avec les Meilleurs Ouvriers de France - Sommelier. Il s'agit d'un assemblage de distillat réalisé avec beaucoup de fraîcheur et d'élégance. Elaborée à partir d'une base de Chartreuse jaune, la MOF tire sur les goûts de réglisse et fenouil, tout en contenant des notes d'agrumes.

Robe jaune or très lumineuse aux reflets d'émeraude.

Nez intense, chaleureux et fin.

Gentiane, gingembre, mangue se développent soutenus par les agrumes confits puis des notes plus aériennes apparaissent comme le mentholé, le fenouil et la réglisse.
FINISH : Fraicheur insatiable



Le Cognac, réputé dans le monde entier depuis des siècles est une eau-de-vie de vin produite dans la région française du même nom. Protégé par une Appellation d'Origine Contrôlée (AOC) depuis 1936, le Cognac est réparti en six sous-types pour mieux valoriser les terroirs distincts : Grande Champagne, Petite Champagne, Borderies, Fins Bois, Bons Bois et Bois Ordinaire.



MEUKOW VANILLA

70 cl | 30 % VOL | FRANCE

En 1850, Auguste-Christophe et Gustav Meukow, deux frères originaires de Silésie, furent envoyés en France par le Tsar Alexandre II afin d'approvisionner la Cour de Russie en eaux-de-vie de Cognac. Après plusieurs voyages ils décidèrent de fonder la Maison A.C.Meukow &Co en 1862. Alliance de la Vanille et du Cognac. La vanille naturellement présente au cours du vieillissement est alliée à un ajout d'arômes naturels de vanille.

Note de Tête : Florale et épicée (Narcisse et réglisse)
Note de cœur : Fruitée (Vanille, fruits secs et confit)
Note de fond : Puissante (chocolat et cuir)

À DÉCOUVRIR DANS LA MÊME GAMME

Meukow X presso



MEUKOW VSOP SUPERIOR

70 cl | 40 % VOL | FRANCE

La qualité remarquable de ce cognac a été plusieurs fois primée lors de prestigieux concours et dégustations à travers le monde. Son incroyable rondeur est le fruit de la minutieuse sélection des eaux-de-vie entrant dans son assemblage et de l'exigence de vieillissement minimum plus long d'une année, à la différence des VSOP traditionnels. Meukow VSOP se caractérise par la richesse et la puissance de ses arômes et la finesse de ses tanins fondus.

Note de Tête : Fruitée et fleurie (Orange confite, pomme, prune et rose...)
Note de cœur : Puissante (Cuir et réglisse)
Note de fond : Intense (café et vanille)

À DÉCOUVRIR DANS LA MÊME GAMME

Meukow VS



MEUKOW X.O

70 cl | 40 % VOL | FRANCE

Meukow X.O est le fruit d'un assemblage dans lequel s'expriment et se combinent la puissance des tanins apportés par le long vieillissement en fûts de chêne, et la délicatesse des eaux-de-vie de Grande et Petite Champagne.



Note de Tête : Fruitée et fleurie (Orange confite, et pruneau)
Note de cœur : Intense (Amande et noisette)
Note de fond : Puissante (chocolat et cuir)



LOUIS XIII

70 CL | 40 % VOL | FRANCE

Chaque carafe est unique et numérotée. Réalisée par 11 Maîtres Cristalliers issus des meilleurs ateliers de France, elle est ornée de l'émblématique bouchon en forme de lys, symbole royal. Depuis ses origines en 1874, chaque génération de Maîtres de Chai sélectionne pour le Cognac LOUIS XIII jusqu'à 1200 eaux-de-vie les plus âgées et les plus exceptionnelles de nos Chais. Les eaux-de-vie proviennent exclusivement de Grande Champagne, le premier cru de Cognac.



-  Riche, floral et épicé
-  Fruité, douceur et moelleux.



GAUTIER XO

70 CL | 40 % VOL | FRANCE

Cet XO est un assemblage de vieilles eaux-de-vie donnant à ce Cognac un corps charnu, rond et un "rancio" typique. XO Gold & Blue est présenté dans une carafe aux lignes modernes et élégantes.

-  De couleur or ambré, obtenue par l'absorption des tanins des fûts de chêne lors de son vieillissement.
-  Arômes fleuris et aux notes de pain grillé et de cannelle. Cognac subtil, rond et harmonieux.
-  La dégustation en bouche enrichit ses arômes avec des notes de fruits confits, il se montre généreux et moelleux en toute harmonie, avec une belle longueur, caractéristique des vieux Cognacs.

À DÉCOUVRIR DANS LA MÊME GAMME



Gautier VS



HENNESSY X.O.

70 CL | 40 % VOL | FRANCE

Profondes et puissantes, les eaux-de-vie de Hennessy X.O., vieilles en fûts récents, se distinguent par leur puissance et leur énergie, mais également par leur capacité à acquérir une remarquable rondeur avec le temps.

-  Ambrée profonde et intense, notes d'acajou.
-  Ouvert et bien équilibré, le nez est plein d'arômes riches de poivre noir et de cacao sauvage, adoucis par des notes de fruits secs et en conserve avec une pointe délicatement épicée.
-  Immédiatement doux et puissant, il possède une personnalité indéniablement moderne, qui lui permet d'être apprécié soit sec, soit avec des glaçons ou même coupé avec un peu d'eau.

À DÉCOUVRIR DANS LA MÊME GAMME

Hennessy Fine - Hennessy VSOP - Hennessy VS

LES ARMAGNACS



ARMAGNAC UBY S 3 ANS

70 CL | 40 % VOL | FRANCE

DOUCEUR & FRAÎCHEUR
Vanille, menthe

À déguster en toute convivialité
à l'apéritif, sur glace ou en cocktail.

Belle robe jaune paille aux élégants reflets orangés.

Fin et complexe, le nez s'ouvre dans un premier temps sur d'agréables notes de vanille, et dégage par la suite de magnifiques arômes de pain d'épice délicatement toasté et de délicieux effluves d'abricot frais.

La bouche, fraîche et sensuelle, révèle de douces notes mentholées, avec une finale tout en finesse et subtilement vanillée.

ARMAGNAC UBY M 5 ANS

70 CL | 40 % VOL | FRANCE

SOUPLESSE & HARMONIE
Epices, agrumes

À déguster en toute convivialité
à l'apéritif, sur glace ou en cocktail.

Jolie robe orangée, brillante, avec de légers reflets ambrés.

Beaucoup d'élégance au nez, où de délicats arômes d'agrumes côtoient dans une parfaite harmonie des notes légèrement fumées.

Souplesse et délicatesse en bouche, où s'épanouissent d'extraordinaires arômes de fruits confits, avec une longue finale sobrement épicée.

ARMAGNAC UBY L 12 ANS

70 CL | 40 % VOL | FRANCE

LONGUEUR & ONCTUOSITÉ
Cannelle, figue

À savourer sur une note sucrée, un café noir ou avec un cigare.

Belle robe ambrée aux éclatants reflets acajou.

Le nez, fin et délicat libère d'extraordinaires arômes d'orange confite et de mandarine, puis évolue vers des notes de prune légèrement comptée.

Ample et onctueuse, la bouche séduit, sur des notes de figue, d'orange et de cannelle. La finale est longue et belle, avec un boisé très fondu, et une fin de bouche de noisettes grillées.

LES CALVADOS



CALVADOS DUPONT

70 CL | 40 % VOL | FRANCE

Le Calvados Fine a vieilli 2 ans en fûts de chêne avec 50% de barriques neuves. Il est produit à partir de 80% de pommes douces amères et 20% de pommes acidulées.

Jaune or. Limpide et brillant.

Nez fin, complexe, très intense. Arômes de pomme, de poire, de vanille, d'agrumes avec des notes de sous-bois.

Ronde et fraîche. Exprime des arômes fruités, de vanille et de fruits secs. L'ensemble est fondu et de belle intensité.

C. DROUIN PAYS D'AUGE

70 CL | 40 % VOL | FRANCE

S'ils ne sont pas âgés d'au moins 20 ans, les Calvados de la maison Drouin sont assemblés, mis en bouteille et commercialisés en tant qu'assemblages. Bénéficiant d'un large choix de fûts, ces assemblages offrent une palette et une richesse aromatique incomparable. Issu d'une double distillation, ce Calvados 100% pommes âgé d'au moins 5 ans, vieilli pendant 6 mois dans des fûts récents, puis 4 à 5 ans dans des fûts âgés de 15 ans.

Or profond.

Fruité (agrumes, pruneau), pain d'épices.

Boisé plus présent, épices douces. FINISH : Harmonieuse et fruité, pointe médicinale.

ETRANGERES



PISCO DEMONIO DE LOS ANDES

70 CL | 40 % VOL | PEROU

Le Pisco est l'eau de vie de vin traditionnelle du Pérou. Le Pisco Acholado est élaboré dans la région d'Ica au sud de Lima, dans les vallées de Pisco, à partir d'une sélection exclusive de cépages de vignes, tels que la Quebranta, l'Albilla, Torontel, Moscatel et Italia. Ces variétés centenaires chez Tacama ont servi à l'élaboration des meilleurs Pisco du Pérou.

Médaille d'or au concours Vinalies Internationales 2017 (concours des œnologues de France).

Goût très fin et parfumé.

WILLIAMINE

70 CL | 43 % VOL | SUISSE

Il faut près de 8kg de poires Williams pour produire une bouteille de Williamine. Ces poires sont méticuleusement triées pour disposer de fruits à maturité idéale et dans un parfait état sanitaire. Les fruits sont délicatement broyés et réduits en purées et sont ensuite recueillis et logés dans des cuves émaillées durant tout le temps de leur fermentation alcoolique.

La Williamine Morand possède des arômes subtils et délicats, fins et persistants au palais



ROCHELT POIRE

70 CL | 50 % VOL | AUTRICHE

Les poires fraîches sont mises à fermenter sur place le jour même de la récolte. La fermentation commence naturellement sans aucun additif. Le moût de poire 100 % pur fruit est ensuite transporté vers notre distillerie. Après une fermentation complète et une double distillation extrêmement soignée, le coeur de chauffe vieillit pendant minimum six ans en bonbonne de verre ouverte.

L'eau-de-vie arrivée à maturité déborde d'arômes juteux et fruités de poires Williams bien mûres, et se révèle à la fois puissante et charnue, moelleuse et douce.



ROCHELT ABRICOT

70 CL | 50 % VOL | AUTRICHE

Le moût de fruit fermenté sans aucun additif est distillé à deux reprises avec le plus grand soin dans un alambic en cuivre, selon la méthode traditionnelle tyrolienne.

Le coeur de chauffe ainsi obtenu vieillit au minimum sept ans en bonbonne de verre ouverte. C'est le temps qu'il faut à l'eau-de-vie pour parvenir à maturité, gagner en onctuosité et en douceur, mais aussi en densité et en force, avec une large palette d'arômes d'abricot mûr.



ROCHELT GRIOTTE

70 CL | 50 % VOL | AUTRICHE

Les griottes fraîches sont triées et mises à fermenter le jour même, directement chez l'arboriculteur, avec le plus grand soin, sans endommager les noyaux.

À l'issue de la fermentation, nous distillons le moût 100 % naturel à deux reprises et très délicatement dans un alambic en cuivre. Le coeur de chauffe obtenu vieillit ensuite pendant dix ans pour atteindre la plénitude recherchée. Au fil du temps la puissance et l'intensité de l'alcool diminuent, l'eau-de-vie devient plus douce et plus moelleuse. Notre griotte séduit par ses arômes de fruit rafraîchissants, ses tendres notes de cannelle et une légère nuance d'amande amère.



ROCHELT POMME

70 CL | 50 % VOL | AUTRICHE

Chaque pomme reste sur l'arbre jusqu'à maturité complète. Pour nous en assurer, nous récoltons le verger à la main en plusieurs passages en appliquant des critères stricts.

La fermentation 100 % naturelle et sans additif commence en quelques heures seulement à transformer le fructose en alcool. C'est alors que le produit peut être transporté en toute sécurité vers notre distillerie. Après une double distillation extrêmement soignée, le coeur de chauffe vieillit pendant minimum neuf ans pour qu'il atteigne sa pleine maturité. Nous obtenons ainsi une eau-de-vie puissante, superbement épanouie, qui regorge d'arômes de pomme délicats, tendres et fruités.



ROCHELT



TIROLER
SCHNAPSBRENNEREI

ROCHELT

La Distillerie artisanale du Tyrol

Rochelt se consacre entièrement à l'art de la distillation. La distillerie familiale cultive cette tradition tyrolienne pluri-centenaire avec passion et conviction : comme seuls des fruits de premier choix peuvent devenir une eau-de-vie d'exception, la maison les récolte avec le plus grand soin au summum de leur maturité. Leur fermentation s'effectue ensuite de façon totalement naturelle et sans aucun ajout. La double distillation tout en finesse et le vieillissement de nos distillats pendant plusieurs années concentrent l'arôme des fruits jusqu'à leur quintessence.

Puissance et douceur en parfaite harmonie !



DÉCOUVREZ
notre sélection de
SAKES
VOTRE PARTENAIRE BOISSONS

Boisson traditionnelle japonaise considérée comme la boisson des dieux, le saké est produit dans différentes régions du Japon à partir de variétés de riz spécifique. Au cours de la sakéification, le riz est inoculé avec du kôji qui transformera l'amidon du riz en sucre fermentescible. Il est consommé à travers le monde entier, frais ou chaud, nature, en accompagnement de plats ou encore en cocktail.



Verre de Saké



Les rizières en terrasse - Japon

QU'EST-CE QUE LE SAKÉ ?

Le saké est une boisson alcoolisée japonaise élaborée à partir de riz. La plupart des sakés sont transparents et incolores, mais certains peuvent également être vert ou jaune pâle. Ils titrent généralement 15 % à 17 % vol., sont légèrement doux et présentent une faible acidité. Ils offrent des saveurs légères et délicates, lactiques, fruitées ou de céréales.

Ingrédients du saké

Tous les sakés sont élaborés à partir de quatre ingrédients principaux : riz blanc cuit à la vapeur, kōji, eau, levures, alcool distillé (facultatif)

CATÉGORIES ET CLASSES

Le saké se divise en plusieurs catégories et classes. Les principales catégories distinguent le saké ordinaire du saké haut de gamme, qui comprend lui-même plusieurs classes.

Saké ordinaire

Ce style de saké simple s'appelle futsū-shu en japonais. Ils titrent 15 % à 17 % vol., sont légèrement doux et présentent une faible acidité, avec de délicates saveurs lactiques et fruitées.

Saké haut de gamme

1. Sakés présentant généralement des arômes floraux et fruités purs. Ce style est appelé ginjō. Le terme daiginjō signifie littéralement « grand ginjō ».
2. Sakés présentant généralement des arômes lactiques et de céréales. Ces sakés ont habituellement une acidité et un umami plus forts que le style ginjō.



MATIÈRE PREMIÈRE

Lorsque le riz blanc cuit à la vapeur, le kōji, l'eau et les levures sont prêts, le brassage peut commencer. Il comprend trois étapes obligatoires, à savoir fermentation, filtration et mise en bouteille, et trois autres facultatives : ajout d'alcool, ajout d'eau et pasteurisation.



LA FERMENTATION

Lors de la fermentation du saké, les enzymes libèrent les sucres en même temps que ces derniers sont consommés par les levures. C'est une spécificité du brassage du saké qui est souvent appelée « fermentation parallèle ». Une fois la fermentation terminée, le saké nouveau titre généralement 20 % vol.

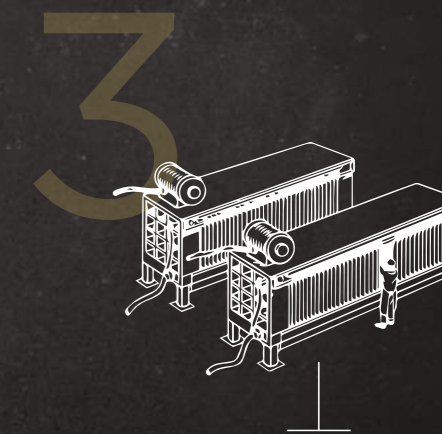

LA FILTRATION

Une fois la fermentation terminée, tout le saké doit être filtré, conformément à la législation, afin d'éliminer les résidus de riz et produire un liquide limpide.

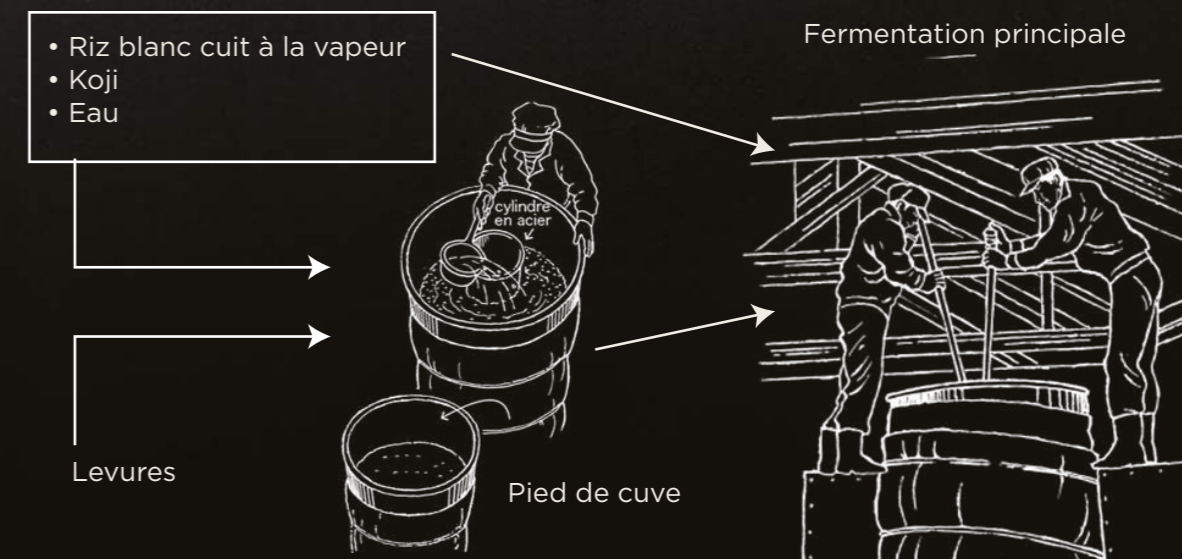



JUNMAI DAIGINJO

🍷 72 CL | 16 % VOL | 📍 JAPON



SHIRAUME GINJO UMESHU

🍷 50 CL | 14 % VOL | 📍 JAPON



AKASHI-TAI HONJOZO

🍷 72 CL | 15.3 % VOL | 📍 JAPON

Akashi-Tai est une entreprise familiale basée dans la ville d'Akashi, non loin de Kobé et d'Osaka. La ville est renommée pour son activité piscicole, notamment pour la pêche à la dorade (Tai en Japonais), d'où le nom d'Akashi Tai. La brasserie Akashi-Tai produit des sakés, de l'umeshu (liqueur de prune) et du yuzushu depuis plus de 140 ans. Elle utilise des méthodes d'élaboration ancestrales et sélectionne les meilleurs ingrédients locaux comme le riz Yamadanishiki.



Prononcé sur le melon, le citron, l'orange amère et la sauge.



Bel équilibre de citron et d'orange amère avec une touche de minéralité. FINISH : Belle longueur en bouche.



Arômes de cerise confite et de prune



Sucrée, avec de généreuses notes de prune et d'amande. FINISH : Fraicheur et longueur en bouche



Délicat avec des arômes d'umami et une pointe de paille.



Sèche au début avec des notes minérales. FINISH : Douce et ronde.



DÉCOUVREZ
notre sélection
**HORS
CATEGORIE**
▶▶▶▶▶▶▶▶▶▶
VOTRE PARTENAIRE BOISSONS

Spiritueux sans alcool, bitters, mousses d'alcool, cordials... Découvrez notre sélection hors catégorie.



SEEDLIP GROVE

70 CL | 00 % VOL | ANGLETERRE

Un agréable mélange d'agrumes composé de trois variétés d'oranges de Méditerranée, de zeste de citron, de gingembre et de citronnelle, le tout distillé avec une pointe de poivre du Sichuan. Le nombre 42 fait référence à l'année 1542, date à laquelle le mot « orange » fut utilisé pour la première fois pour qualifier autant la couleur que le fruit. Ce spiritueux sans alcool se déguste en cocktail ou simplement accompagné d'un tonic sur glace.

Vif, zeste de mandarine, orange sanguine, citronnelle.

Gourmand et herbacé, nuance d'orange, thym, notes subtiles de poivre. FINISH : Fraîche et sèche, citron caviar, baies roses.



CEEDER'S CRISP

70 CL | 00 % VOL | AFRIQUE DU SUD

Ceder's est un mélange aromatique équilibré et complexe. Ceder's est élaboré à partir de 18 plantes méticuleusement sélectionnées provenant des montagnes de Cederberg en Afrique du Sud, parmi lesquelles la baie de genièvre, ingrédient incontournable utilisé dans la composition du Gin.

Les plantes sont distillées puis ensuite mélangées avec de l'eau Suédoise cristalline pour créer une harmonie parfaite.

Les saveurs du Gin sans alcool. Rafraichissant et doux. Un assemblage d'ingrédients tel que la baie de genièvre, le citron associé avec du concombre et la douceur de la camomille.

À DÉCOUVRIR DANS LA MÊME GAMME
Ceder's Wild



MARTINI L'APERITIVO FLOREALE

75 CL | 00 % VOL | ITALIE

Apéritif sans alcool à base de vin, Doux et floral. Rafraichissant Avec des notes d'Armoises et de Camomille Romaine de Pancalieri.

MARTINI fait appel à plus de 155 ans de savoir-faire au service d'un produit au goût unique, une recette Sans Alcool parfaite qui réussit à conserver les qualités organoleptiques du vin. Le procédé de fabrication repose toujours sur le mariage d'une sélection de vins blancs de qualité supérieure, accordée par notre maître assembleur, Beppe Musso ; et de plantes aromatiques 100% naturelles finement sélectionnées par notre maître herboriste, Ivano Tonutti. A cette recette s'ajoute une étape unique: la désalcoolisation des vins. Elle est effectuée selon la « Vacuum Distillation », une méthode haut de gamme, qui préserve tous les arômes et le goût de Martini.

Les vins sont ainsi chauffés à basse température (32-35 degrés) dans une colonne de 20m de hauteur, l'alcool est aspiré et entièrement retiré. On ajoute alors les extraits de plantes aromatiques, aux vins sans alcool. Pour une expérience élégante et rafraichissante, équivalente à celle d'un cocktail, dégustez le produit bien frais, avec du tonic ! Cette nouveauté est également un excellent ingrédient pour vos cocktails sans alcool.



MARTINI L'APERITIVO VIBRANTE

75 CL | 00 % VOL | ITALIE

Apéritif sans alcool à base de vin, Fruité et équilibré. Vivifiant. Avec des notes de Bergamotte Italienne.



BOOSTERDRY CHARTREUSE

35 CL | 16 % VOL | FRANCE

BOOSTERDRY DE CHARTREUSE VERTE MOUSSE GASTRONOMIQUE
Tenue de la Mousse : 15 min
Sans lactose, sans gluten

La mousse de Chartreuse verte est produite avec la fameuse liqueur des Pères Chartreux. Elle a gardé la force de son goût inimitable ainsi que toutes ses qualités gustatives. Idéale pour des desserts chocolatés, des cafés ou cocktails.

Le parfum exact de la célèbre Chartreuse. Parce que c'est de la vraie Chartreuse.

Une saveur profonde et subtile qui reste en bouche.

À DÉCOUVRIR DANS LA MÊME GAMME
Boosterdry Genepi Morand



BOOSTERDRY WILLIAMINE

35 CL | 20 % VOL | SUISSE

DISTILLERIE MORAND MOUSSE GASTRONOMIQUE
Tenue de la Mousse : 15 min
Sans lactose, sans gluten

La mousse de Williamine est fabriquée avec la célèbre williamine de la maison Morand, dont elle a conservé toutes les qualités gustatives, idéale pour la réalisation de desserts, cafés, cocktails.

Une correspondance absolue de la célèbre Williamine Morand...

Une texture onctueuse et séduisante avec une belle durée en bouche.

À DÉCOUVRIR DANS LA MÊME GAMME
Boosterdry Abricot Morand



BOOSTERDRY VODKA

35 CL | 33 % VOL | FRANCE

BERING ROCK MOUSSE SHOOTER
Tenue de la mousse : 5 min
Sans lactose, sans gluten

La mousse de Vodka Boosterdry est réalisée avec de la vodka Bering Rock, douce et soyeuse, à la saveur subtile. Idéale pour la réalisation de shooters originaux, avec une base soft ou alcoolisée (>30% d'alcool)

Le parfum subtil d'une vodka équilibré.

Toute la saveur de la vodka Bering Rock pour exalter vos bases de shooters.



FEE FOAM

15 CL | 00 % VOL | ETATS-UNIS

Dernier né de la gamme, Fee Brothers Fee Foam est un produit innovant et agent moussieux à base de plantes et d'extrait de citron, qui ne contient aucun ingrédient d'origine animale ni de produit laitiers. Ce produit au goût neutre permet de remplacer un blanc d'oeuf voir de l'aquafaba : seules 5-6 gouttes suffisent à créer une mousse équivalente.

Fee Foam, de par son bouchon facile à verser et ses qualités intrinsèques, offre une praticité d'utilisation permettant de sublimer vos cocktails en quelques secondes.



FEE BROTHER'S AZTEC

15 CL | 2.55 % VOL | ETATS-UNIS

Développés au XVIIIème siècle en Europe, puis popularisés aux Etats-Unis au XIXème siècle, les bitters sont souvent réalisés à partir de plantes amères et vendus comme remèdes aux préentions douteuses par de nombreux apothicaires. Toutefois, comme plusieurs élixirs de l'époque auxquels on prêtait des vertus curatives, les bitters ont graduellement pris un aspect récréatif, sous la forme d'ingrédients à cocktails. C'est en 1864 que Fee Brothers est créé, mais la production de bitters ne débute qu'en 1951 avec la création de « Old Fashion Bitters ». La marque est aujourd'hui LA référence internationale des barmen avec une quinzaine de parfums différents.

À DÉCOUVRIR DANS LA MÊME GAMME

Citron vert, rhubarbe, prune, noyer noir, orange barrel, cerise



ANGOSTURA BITTERS

20 CL | 44.7 % VOL | TRINIDAD

Concentré de saveurs inégalées, ce biter est capable de transformer tous les cocktails, particulièrement ceux à la vodka, au gin et au whisky. Il ravira vos sens dans les cocktails à base de rhum...

La durée moyenne des fermentations est de 48h (avec un maximum de 72 heures). Les mélasses - en provenance de divers pays d'Amérique du Sud, sont distillées en continue par sept colonnes, installées en série. Cela permet de produire un distillat très léger autour de 96% d'alcool. Les eaux-de-vie vieillissent presque exclusivement en ex-fûts de Bourbon.

Appartenant à l'état depuis 2009, elle fait la fierté de tout un pays.



FLÜGEL

2 CL | 15 % VOL | HOLLANDE

Flügel est une boisson de fête à base de vodka rouge.

Avec Flügel, depuis sa commercialisation en 1996, c'est toujours la fête ! Cette boisson est apparue dans les événements après-ski, et n'a pas tardé à séduire les jeunes adultes dans leurs fêtes en discothèque, au café, dans le cadre des festivals. Véritable leader sur le marché, Flügel s'est imposé en un rien de temps dans toutes les fêtes en Europe !

Tagada, bubble gum.



PARAGON BAIE DE RUE

48.5 CL | 00 % VOL | ETHIOPIE

Single Botanic Cordial - Concentré de Baie de Rue.

La Rue provient du Ruta Chalepensis, plante cultivée en Afrique et plus précisément en Ethiopie où elle est utilisée comme herbe ou plante médicinale. Cet arbuste, pouvant atteindre jusqu'à 1.5m de haut, se développe en altitude, entre 1500 et 2000m au soleil.

Passion, Jasmin, Foin



PARAGON BAIE DE TIMUR

48.5 CL | 00 % VOL | NEPAL

Single Botanic Cordial - Concentré de Baie de Timur.

Ce poivre népalais est cueilli à partir des petits arbres de l'espèce Zanthoxylum armatum, poussant à l'état sauvage dans la chaîne de Mahabharat. Avec ses puissantes notes d'agrumes, il est aisé de comprendre pourquoi certains le surnomment le poivre de pamplemousse rose. C'est ici, dans le lieu de naissance de Buddha, parmi les villages tharu et leurs maisons de boue à toit de chaume, que ces buissons épineux déploient leur trésor à une altitude de 2 000m.

Pamplemousse, Herbal, Boisé



PARAGON POIVRE BLANC

48.5 CL | 00 % VOL | CAMEROUN

Single Botanic Cordial - Concentré de Poivre blanc de Penja

Le Poivre de Penja blanc, une fois mûr, est récolté puis séché au soleil dans la province de Mounjo, Cameroun. Toutes les étapes de production (récolte, trempage, lavage, séchage, tri) sont entièrement réalisées à la main, principalement par celles expérimentées des femmes locales. Les sols volcaniques du Penja transmettent au poivre ses arômes de menthol et de camphre.

Extraction : CO2 supercritique & infusion

Crin de cheval, Menthol, Camphre



DÉCOUVREZ
notre sélection de
TONICS
VOTRE PARTENAIRE BOISSONS

Le Tonic est une boisson gazeuse contenant de l'eau additionnée de quinine, ce qui lui confère un goût légèrement amer. A consommer frais, sur glace ou en cocktail. Idéal pour vos Gin Tonic !



THOMAS HENRY TONIC WATER

🍷 20 CL | 00 % VOL | 📍 ALLEMAGNE

Sa teneur particulièrement élevée en quinine, combinée à de délicats arômes floraux et subtils d'agrumes, est la clé de l'expérience gustative unique de Thomas Henry Tonic Water. Quel que soit votre gin préféré : mélangé à Thomas Henry Tonic Water, il a un goût incroyable à chaque fois.

Tonic Water de Thomas Henry a un goût fort et intense, particulièrement rafraichissant.

A DÉCOUVRIR DANS LA MÊME GAMME

Thomas Henry Ginger Ale
Ginger Beer - Mate Mate



FEVER-TREE GINGER ALE

🍷 20 CL | 00 % VOL | 📍 ANGLETERRE

Issu de l'assemblage de trois variétés de gingembre, ce Ginger Ale est parfait en dégustation sur glace ou en cocktail avec des alcools blancs ou vieillis.

Pack 24 x 200ml

- 👁 Légèrement doré.
- 👃 Gingembre et citron vert.
- 👄 Dense mais sans excès et laisse le palais propre.



FEVER-TREE GINGER BEER

🍷 20 CL | 00 % VOL | 📍 ANGLETERRE

La marque de fabrication de Fever-Tree ! Un soft Drink qui ne l'est pas ! Ginger Beer est un concentré de gingembre. Se déguste sur glace ou en cocktail. A mélanger à des jus de citron frais et des alcools blancs.

Pack 24 x 200ml

- 👄 Attaque en bouche douce rapidement submergée par une explosion de gingembre.
FINISH : sans fin sur le gingembre et le poivre.



FEVER-TREE INDIAN TONIC

🍷 20 CL | 00 % VOL | 📍 ANGLETERRE

Un tonic d'une pureté et d'une finesse sans nulle pareille : présent à la carte de 6 des plus grands restaurants du monde. Outre son côté rafraichissant, ce Tonic laisse le palais parfaitement propre (sans la sensation pâteuse habituelle de la saccharine) et se mélange donc parfaitement aux meilleurs gins, vodkas et autres téquilas 100% agave.

Pack 24 x 200ml



FEVER-TREE MEDITERRANEAN

🍷 20 CL | 00 % VOL | 📍 ANGLETERRE

Un tonic unique en son genre pour l'amateur raffiné, combinant des huiles essentielles de fleurs, de fruits et d'herbes provençales et siciliennes.

Pack 6 x 4 x 200ml

- 👄 Goût floral délicat qui se mariera parfaitement avec une vodka ronde ou un gin léger, ou qui s'appréciera aussi bien seul.

Cette gamme de sodas 100% naturel à été créée en 2004. Fever-Tree ne contient aucun édulcorant, conservateur ou arôme artificiel. Seul du sucre de canne et de l'eau de source sont ajoutés.



SCHWEPPE

TONIC ORIGINAL

🍷 20 CL | 00 % VOL | 📍 ANGLETERRE

Une fois mixés, les Schweppes Premium Mixers ne masquent pas le goût de l'Alcool, au contraire ils le renforcent. Les arômes sont sublimés, ce qui offre une expérience organoleptique unique grâce à son effervescence et ses bulles inégalables. Bulles parfaites et goûts subtils se côtoient dans une bouteille iconique, spécialement conçue de forme ovoïde pour conserver aux mieux les précieuses bulles.

La quinine est l'élément caractéristique du Tonic, c'est elle qui confère l'amertume à la boisson.

Un profil fruité alliant note florales et fraîcheur de citron vert. Amertume et quinine puissante en fin de bouche.



Fruité.

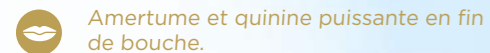

Amertume et quinine puissante en fin de bouche.



SCHWEPPE

TONIC & PINK PEPPER

🍷 20 CL | 00 % VOL | 📍 ANGLETERRE

Le poivre rose (Pink Pepper) également appelé poivre de Bourbon est un faux poivre, obtenu à partir des baies roses.

Attaque en bouche avec des notes d'agrumes à la fois fraîches et florales. Puis montée en puissance de la note de poivre rose, laissant une sensation épicée et une légère amertume en fin de bouche.



Agrumes, puis poivre rose et amertume.



SCHWEPPE

TONIC & HIBISCUS

🍷 20 CL | 00 % VOL | 📍 ANGLETERRE

Les hibiscus sont des plantes connues depuis la haute antiquité. Elles étaient cultivées en Egypte et en Asie pour leur caractère ornemental mais aussi médicinales.

De subtiles notes florales et fuitées associées à une teinte légèrement rosée qui rappelle la fleur d'hibiscus.



Fruité.



Notes florales et fruitées.



SCHWEPPE

TONIC & MATCHA

🍷 20 CL | 00 % VOL | 📍 ANGLETERRE

Le Matcha est un thé vert Japonais très utilisé lors de la cérémonie millénaire du thé. Ces feuilles de thé sont soigneusement sélectionnées, ce qui donne un goût (légèrement amer et végétal) et une apparence (couleur vert électrique) uniques au Matcha.

Ce tonic raffiné et subtil laisse suggérer l'élégance et la finesse du thé Japonais.



Amère et végétale.



SCHWEPPE

GINGER ALE

🍷 20 CL | 00 % VOL | 📍 ANGLETERRE

Schweppes Premium Mixer, une gamme créée par et pour les bartenders pour sublimer les alcools premium. Plus de 230 ans de savoir-faire pour atteindre l'équilibre parfait.

Un profil gourmand et doux avec des notes puissantes de gingembre, légèrement piquant en fin de bouche.



Gourmand et doux.



Notes puissantes de gingembre.



SCHWEPPE

GINGER BEER

🍷 20 CL | 00 % VOL | 📍 ANGLETERRE

Issu de l'assemblage de trois variétés de gingembre, ce Ginger Ale est parfait en dégustation sur glace ou en cocktail avec des alcools blancs ou vieilliss.

Pack 24 x 200ml



Raffiné.



Notes chaudes et épicées en fin de bouche.

SCHWEPPE CULTIVE L'ART DU TONIC DEPUIS PLUS DE 150 ANS. AVEC LA GAMME SCHWEPPE PREMIUM MIXERS, NOUS AVONS CRÉÉ, EN COLLABORATION AVEC L'UN DES BARMEN LES PLUS RECONNUS DE L'ÉPOQUE - JAVIER DE LAS MUELAS - UNE GAMME COMPLÈTE DE TONICS, CONÇUE POUR ÊTRE MIXÉE AVEC LES MEILLEURS GINS. NOUS RÉINVENTONS AUJOURD'HUI L'ÉMBLÉMATIQUE GIN&TONIC VIA L'ASSOCIATION DE GINS ET TONICS PREMIUMS, AINSI QUE DES GARNISH & BITTERS ORIGINAUX. NOUS OFFRONS AINSI UNE INFINITÉ DE TWISTS POUR UNE EXPÉRIENCE RENOUVELÉE AUTOUR DE PERFECT SERVES UNIQUES.



PREMIUM MIXERS





FRANKLIN

ELDERFLOWER CUCUMBER

🍷 20 CL | 00 % VOL | 📍 ROYAUME UNI



FRANKLIN

ROSEMARY BLACK OLIVE

🍷 20 CL | 00 % VOL | 📍 ROYAUME UNI



FRANKLIN

PINK GRAPEFRUIT BERGAMOT

🍷 20 CL | 00 % VOL | 📍 ROYAUME UNI



FRANKLIN

RHUBARB HIBISCUS

🍷 20 CL | 00 % VOL | 📍 ROYAUME UNI



FRANKLIN

NATURAL INDIAN TONIC WATER

🍷 20 CL | 00 % VOL | 📍 ROYAUME UNI



FRANKLIN

MANDARINE GINGEMBRE

🍷 20 CL | 00 % VOL | 📍 ROYAUME UNI



FRANKLIN

ANANAS AMANDE

🍷 20 CL | 00 % VOL | 📍 ROYAUME UNI

Toniques et mixeurs haut de gamme fabriqués à la main, accompagnements parfaits pour les spiritueux artisanaux... La gamme actuelle combine des ingrédients uniques pour offrir un goût exquis, sans jamais compromettre l'esprit avec lequel ils partagent le verre. Les boissons non alcoolisées Franklin & Sons ont été introduites pour la première fois en 1886, lorsque les trois frères George, Frederick et Albert Franklin ont commencé à vendre leur gamme de boissons non alcoolisées artisanales au 171 High Street, Rickmansworth, Londres. 130 ans plus tard, cette gamme de boissons non alcoolisées britanniques artisanales associe des ingrédients traditionnels et des ingrédients spécialement dérivés pour réintroduire le goût naturellement rafraîchissant de Franklin & Sons. Franklin & Sons ont eu du succès aux The Great Taste Awards, aux QualityFood Awards et au New York International Spirits Competition, remportant de nombreuses éloges dans les catégories des boissons gazeuses, des toniques et des mixeurs.



Fleur de sureau et concombre.



Olive noire et romarin.



Pamplemousse rose et bergamote.



Hibiscus et rhubarbe.



Amer, goût gin, notes de citron.



Mandarine, gingembre



Ananas, amande



DÉFINITION

Elaboration des spiritueux

FERMENTATION

La fermentation alcoolique est un processus biochimique par lequel des sucres (glucides, principalement le glucose) sont transformés en alcool (éthanol). Cette étape peut se faire naturellement ou avec l'ajout de levures.

DISTILLATION

La distillation est une étape importante dans la fabrication. C'est à ce moment-là que l'on obtient la pureté de l'alcool. Le liquide qui provient de la fermentation a plusieurs composants, la chauffe de ce liquide à différents niveaux de température permet de séparer les bonnes des mauvaises vapeurs d'alcool.

ALAMBIC

Appareil destiné à séparer les produits par chauffe puis par refroidissement.

FILTRATION

La filtration consiste à éliminer toutes les impuretés présentes dans le produit avant la mise en bouteille.

VIEILLISSEMENT

Les spiritueux qui vieillissent sont stockés dans des récipients en chêne, en général des barriques. Le chêne modifie la couleur et la saveur d'un spiritueux. Il peut adoucir l'alcool et ajouter des arômes boisés comme la vanille ou les épices douces.



LEXIQUE

BITTER

Boisson, alcoolisée ou non, aromatisée à l'écorce d'orange ou à la gentiane, de saveur amère plus ou moins prononcée. A base de plantes macérées dans l'alcool, certains bitters sont servis tel quel comme le Campari ou l'Apérol tandis que d'autres, plus concentrés, sont utilisés à petite dose en cocktail.

BLEND

Désigne un mélange d'alcool issus de différentes distilleries. Ce mot est souvent employé dans la gamme des whisky sous le nom blend ou blended whisky.

EAU-DE-VIE

Ce terme est souvent employé pour désigner ce qu'on nomme les digestifs. En réalité, toutes les boissons obtenues par distillation de vin, de marc, de jus de fruits fermentés, de moût de céréales, etc. sont des eaux-de-vie. Le whisky ou la vodka font donc partie de la famille au même titre qu'un grand cognac de dégustation.

FINE

Une fine est une eau-de-vie de vin. Le cognac et l'armagnac sont donc des fines qui ont obtenu une appellation d'origine contrôlée. Partout ailleurs en France, on trouve d'excellentes fines, comme celles de Bourgogne ou de Champagne. Le terme «brandy», qui vient d'un mot norvégien ancien signifiant «vin brûlé», est l'équivalent de «fine» en anglais.

FINALE / FINISH

Ce terme désigne la persistance des saveurs en bouche après avoir dégusté un spiritueux.

FÛT

Tonneau en bois, le plus souvent en chêne, utilisé pour la maturation des spiritueux. On utilise généralement des ex-fûts de bourbon (chêne blanc américain) ou de xérès (chêne rouvre européen) pour façonner le caractère. Il existe différentes tailles et variantes de fûts qui contribuent, à leur façon, au profil aromatique du spiritueux. La proportion d'alcool par rapport au volume du fût influence le processus de maturation. Il est donc essentiel de n'utiliser que des fûts de haute qualité qui viendront compléter et améliorer les saveurs du spiritueux qu'ils contiennent. Avant leur utilisation, l'intérieur des fûts est brûlé lors d'une opération que l'on appelle le bousinage, ce qui contribue également aux saveurs générales.

LEVURE

Cet organisme vivant, classé dans la famille des champignons, est indispensable dans le processus de fermentation. Placé dans la cuve-matière, il se nourrit des moûts sucrés et produit de l'alcool et du dioxyde de carbone.

LIQUEUR

Élaborées à base d'alcool surfin d'origine agricole parfaitement neutre, ou parfois d'eaux-de-vie plus typées (cognac, calvados, etc.), les liqueurs sont des spiritueux aromatisés et sucrés. Elles peuvent être à base de plantes, comme la Chartreuse, qui revendique un assemblage de 130 variétés différentes, de fruits dont elles restituent le goût primaire, mais aussi de cacao, de café ou encore d'épices ou de fruits secs. Il est à noter qu'une liqueur contient un minimum de 100 grammes de sucre par litre. Au-delà de 250 grammes, on parle de crème, comme la célèbre crème de cassis.

MALT VERT

On appelle malt vert l'orge issue de la germination mais qui n'a pas encore séchés.

MEZCAL

Eau-de-vie mexicaine élaborée à partir de l'agave, plus rustique que la Tequila.

MOÛT

Il s'agit du liquide filtré de la cuve-matière qui contient un niveau élevé de sucres solubles obtenus à partir de la mouture mélangée à l'eau chaude. Le moût est refroidi et transféré dans la cuve de fermentation. On lui ajoute ensuite la levure pour enclencher le processus de fermentation, au cours duquel les sucres sont transformés en alcool.

TOURBE

La tourbe («peat» ou «turf») est issue de la carbonisation et de la décomposition partielle de végétaux, lors d'un processus très lent qui s'étend sur plusieurs centaines d'années. Elle apporte un fumé particulier lorsqu'elle est brûlée, indispensable aux arômes de certains whiskies. Ce fumé est particulièrement caractéristique des malts des îles, notamment Talisker, Caol Ila et Lagavulin.

TRIPLE-SEC

Un triple-sec est une liqueur d'écorces d'oranges douces et amères qui se caractérise par le goût très net du fruit et plus ou moins d'amertume. Les plus connues sont le cointreau et le grand marnier. Le curaçao, qui tient son nom d'une île des Petites Antilles, est un triple-sec élaboré à base de bigarades (petites oranges amères), souvent coloré en bleu et consommé en cocktail.

SPIRITUEUX

Ce terme désigne l'ensemble des boissons alcoolisées issues de la distillation, également appelées boissons spiritueuses. Elles peuvent être «simples», comme le cognac, l'armagnac, le whisky, la vodka, le gin ou le rhum, et on parle alors d'eaux-de-vie. Elles peuvent être aussi «composées», c'est-à-dire additionnées de sucre et de substances aromatiques comme des plantes ou des fruits, et il s'agit alors de liqueurs.

XÉRÈS

Les premiers fûts de xérès provenaient des bodegas de Jerez de la Frontera, en Andalousie. Ces fûts, les plus chers du marché, sont de plus en plus difficiles à trouver.





MURGIER

VOTRE PARTENAIRE BOISSONS
DEPUIS 1936



distriboissans

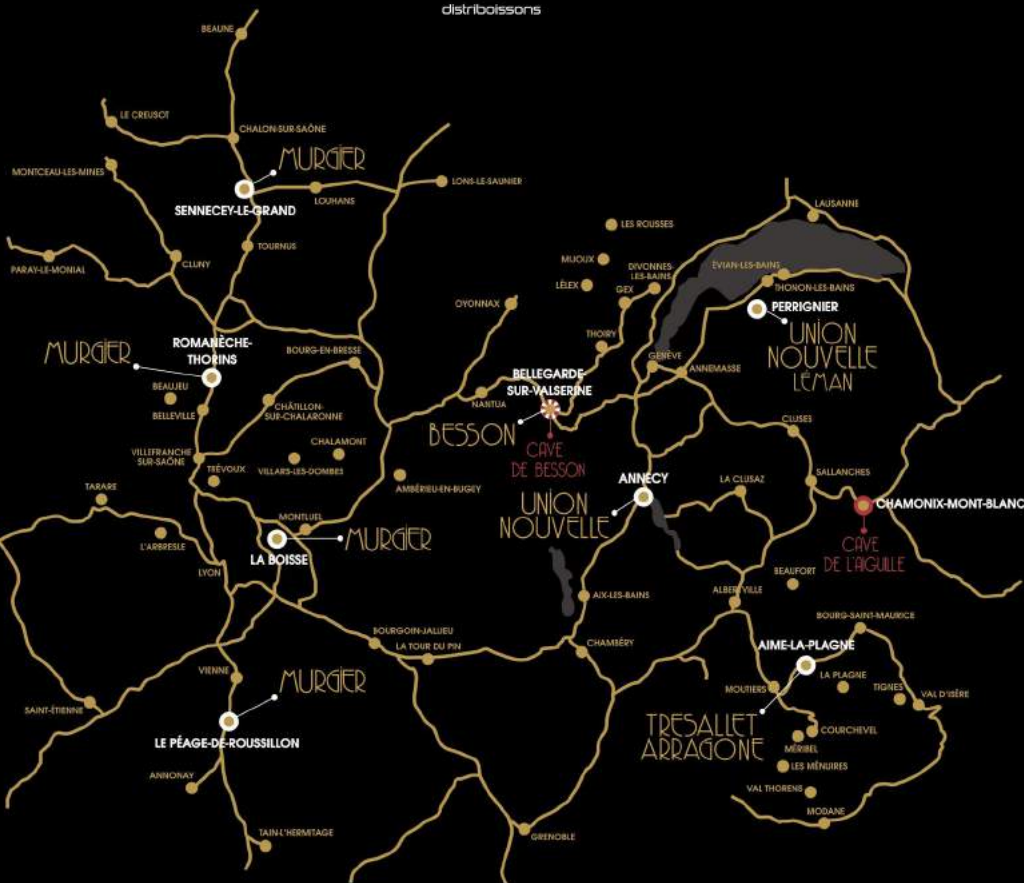

MURGIER DISTRIBUTION

VOTRE PARTENAIRE BOISSONS
DEPUIS 1936

LA BOISSE

700, rue de Pré Mayeux
ZAC des Viaducs
01120 La Boisse
Tél : **+33(0)4 78 55 83 70**
contact@murgier.fr

LE PÉAGE DE ROUSSILLON

8, rue du Détour
38550 Le Péage-de-Roussillon
Tél : **+33(0)4 74 86 27 74**
contact@murgier.fr

ROMANECHÉ THORINS

Z.I. Les Tuppinières
71480 Romanèche-Thorins
Tél. : **+33(0)3 85 35 26 26**
contact.romaneche@murgier.fr

SENNECEY LE-GRAND

19, Rue du Poirier Chanin
71240 Sennecey-le-Grand
Tél. : **+33(0)3 85 44 80 75**
contact.sennecey@murgier.fr

TRESALLET ARRAGONE

241, rue de Plan Cruet
Montgirod Centron
73210 Aime La Plagne
Tél : **+33(0)4 79 24 09 47**
contact@tresallet-arragone.fr

BESSON

Avenue Paul Langevin
01200 Bellegarde-Sur-Valserine
Tél. : **+33(0)4 50 48 30 13**
info@bessonsas.com

CAVE BESSON

9 rue Savorgnon de Brazza
01200 Valsrhône
TÉL. **+33(0)4 50 48 42 11**
cave@bessonsas.com

UNION NOUVELLE ANNECY

19, Boulevard Costa
de Beauregard
74600 Seynod
Tél. : **+33(0)4 50 69 11 83**
info@union-nouvelle.com

CAVE DE L'AIGUILLE UNION NOUVELLE

213, place Edmond Desailoud
74400 Chamonix
TÉL. **+33 (0)4 50 53 13 60**
contact@cavedelaiguille.fr

UNION NOUVELLE LEMAN

206, rue de Brayeu
Z.I Les Grandes Teppes
74550 Perrignier
Tél. : **+33(0)4 50 71 23 32**
info@un-leman.com

L'ABUS D'ALCOOL EST DANGEREUX POUR LA SANTÉ, À CONSOMMER AVEC MODÉRATION